



ENCORE

CATÁLOGO 2026

O

ÍNDICE

01 Nosotros

- 1.1 ¿Qué es ENCORE!?
- 1.2 Sobre nosotros
- 1.3 Sostenibilidad
- 1.4 Mercado
- 1.5 Nuestros Ámbitos

02 Productos

- 2.1 Productos
- 2.2 Gama Festival/Eventos
- 2.3 Gama Premium
- 2.4 Gama Élite

03 Tipos de Impresión

- 3.1 Serigrafía
- 3.2 IML
- 3.3 Comparativa Serigrafía vs IML

¿QUÉ SIGNIFICA

ENCORE ?

En Francés:

(adv.) De nuevo



En Inglés

(sust.) Petición del público de una canción más al final del concierto



Para nosotros:

(sust.) Darle otra vida a cada vaso, gracias a nuestras soluciones digitalizadas de reutilización



ENCORE!

En ENCORE! **acompañamos** a organizadores, marcas y operadores en el **diseño** de **soluciones reutilizables** adaptadas a sus necesidades **logísticas, operativas** y de **impacto**.

Antiguamente **Re-cup**, evolucionamos de la venta de vasos a un **sistema integral**. Sabemos cómo funcionan los **eventos** desde dentro: por eso garantizamos **eficiencia, trazabilidad** y **fiabilidad** cuando el evento está en marcha.

SECTORES

Somos especialistas en eventos de gran escala: operamos desde **España** y **Portugal** con capacidad para acompañar a las marcas más grandes.



Festivales



Recintos



Marcas de bebidas



Restauración



Hostelería



Agencias de marketing



Food & Beverage



Ayuntamientos





NUESTRA FÁBRICA

Fabricamos teniendo en cuenta **buenas prácticas** que disminuyen considerablemente el impacto de nuestra actividad.

El **80 %** de la **energía** utilizada en el proceso proviene de **placas solares**, y operamos con un sistema de agua en circuito cerrado para reducir el consumo de agua potable.

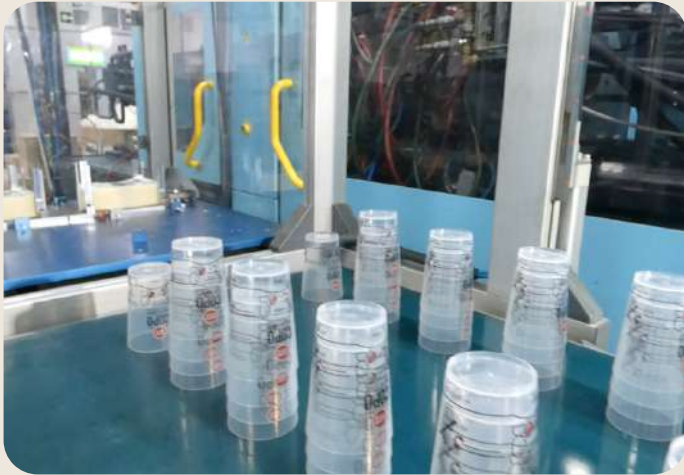

Utilizamos **materiales** de origen **europeo** (España, Bélgica, Francia y Países Bajos) y **tecnología IML** de última generación para garantizar **calidad, trazabilidad y eficiencia** a gran escala.

Nos caracterizamos por la **alta calidad** de nuestros productos y ofrecemos la mejor relación **precio-calidad** del mercado.



Contamos con certificación UNE-EN 13429:2005 otorgada por AIMPLAS, el Instituto Tecnológico del Plástico, y nuestras operaciones están alineadas con los Objetivos de Desarrollo Sostenible.



02 Productos

- 2.1 Productos Catálogo
- 2.2 Gama Festival / Eventos
- 2.3 Gama Premium
- 2.4 Gama Élite

Vasos, copas y chupitos



CAPACIDAD

DIFERENTES OPCIONES SEGÚN EL TIPO DE VASO

ACABADOS



TIPOS DE PERSONALIZACIÓN

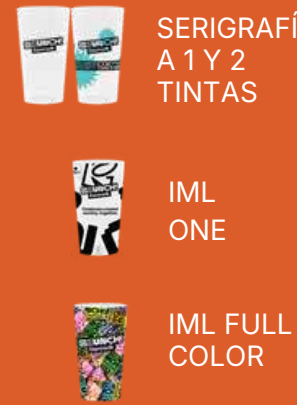

MATERIALES



CARACTERÍSTICAS



GAMA FESTIVAL / EVENTOS

pag: 15 ref: 265



CUP 28

pag: 16 ref: 84



CUP 33

pag: 17 ref: 96



CUP 40

pag: 18 ref: 85



CUP40 FROST

pag: 19 ref: 289



CUP 45 LIGHT

pag: 20 ref: 97



VASO CUP 50

pag: 21 ref: 131



CUP 50/2

pag: 22 ref: 666



CUP 50/3

pag: 23 ref: 733



VASO CUP 60

pag: 24 ref: 734



VASO CUP 90

pag: 25 ref: 803



VASO CUP
90/2

pag: 26 ref: 287



VASO
ZURITO 230

pag: 27 REF: 799



VASO FRESH

GAMA PREMIUM

pag: 30 ref: 682



VASO AGUA
250

pag: 31 ref: 719



VASO CÓNICO
FROST SAN

pag: 32 ref: 718



VASO CÓNICO
FROST TRITAN

pag: 33 ref: 715



VASO SIDRA
500 SAN

pag: 34 ref: 712



VASO SIDRA
500 TRITAN

pag: 35 ref: 720



VASO CLÁSICO
SAN

pag: 35 ref: 702



VASO CLÁSICO
SAN NARANJA

pag: 35 ref: 701



VASO CLÁSICO SAN
AZUL PASTEL

pag: 35 ref: 720



VASO CLÁSICO
SAN VIOLETA

pag: 36 ref: 722



VASO CLÁSICO
PP

pag: 37 ref: 721



VASO CLÁSICO
TRITAN

pag: 38 ref: 700



VASO CLÁSICO
TRITAN AZUL

pag: 38 ref: 840



VASO CÓNICO
500 SAN

pag: 39 ref: 831



VASO CÓNICO
500 TRITAN

pag: 40 ref: 284



COPA CAVA 150
SAN

pag: 41 ref: 724



COPA CAVA 150
PP

pag: 41 ref: 723



COPA CAVA 150
PP NEGRO

pag: 41 ref: 193



COPA CAVA 150
PP BLANCO

GAMA PREMIUM

pag: 41 ref: 725



COPA CAVA 150
PP DORADO

pag: 42 ref: 285



COPA VINO 450
SAN

pag: 43 ref: 729



COPA VINO 450
PP DORADO

pag: 43 ref: 728



COPA VINO 450
PP BLANCO

pag: 43 ref: 726



COPA VINO 450
PP NEGRO

pag: 44 ref: 680



COPA VINO 450
TRITAN

pag: 45 ref: 680



COPA CATAVINO
180 SAN

pag: 46 ref: 731



COPA CATAVINO
180 PP BLANCO

pag: 46 ref: 730



COPA CATAVINO
180 PP NEGRO

pag: 46 ref: 732



COPA CATAVINO
180 PP DORADO

pag: 47 ref: 681



COPA CATAVINO
180 TRITAN

pag: 48



COPA VERSALLES
LISA

pag: 49



COPA VERSALLES
BISELADA

pag: 50



COPA VERSALLES
ESTRIADA

GAMA ÉLITE

pag: 52 ref: 103



**CHUPITO
45**

pag: 52 ref: 886



**CHUPITO 45
NEGRO**

pag: 52 ref: 571



**CHUPITO 45
BLANCO**

pag: 53 ref: 522



**CHUPITO
60**

pag: 54 ref: 269



**VASO TUBO
220**

pag: 55 ref: 270



**VASO TUBO
330**

pag: 56 ref: 271



**VASO
TUBO 400**

pag: 57 ref: 272



**VASO
TUBO 600**

pag: 58 ref: 682



**VASO LONG
DRINK 400**

pag: 59 ref: 371



**VASO MEDIA
PINTA**

pag: 60 ref: 736



**VASO MEDIA
PINTA ALTO**

pag: 61 ref: 276



**VASO
REFRESCO**

pag: 62 ref: 278



**VASO
REFRESCO ALTO**

pag: 63 ref: 735



**VASO
PREMIUM 500**

pag: 64 ref: 938



**VASO
PREMIUM PLUS**

pag: 65 ref: 275



VASO MOJITO

pag: 66 ref: 81



**COPA CAVA
PARELLADA**

pag: 67 ref: 80



**COPA CAVA
FLAUTA**

GAMA ÉLITE

pag: 68 ref: 524



COPA
CHARDONNAY

pag: 69 ref: 818



COPA
CHARDONNAY 340

pag: 70 ref: 956



COPA CAVA
VINO SAN

pag: 71 ref: 960



COPA CAVA
VINO TRITAN

pag: 72 ref: 820



COPA
CABERNET

pag: 73 ref: 819



COPA MARINA
ALTA

pag: 74 ref: 75



COPA
CATAVINOS

pag: 75 ref: 857



COPA BALÓN
700

pag: 76 ref: 267



COPA BALÓN
PEQUEÑO

pag: 77 ref: 370



COPA CERVEZA
VIENA

pag: 78 ref: 369



COPA
CERVEZA PRAGA

pag: 79 ref: 273



COPA WHISKY

pag: 80 ref: 274



COPA ROSÉ

pag: 81 ref: 264



COPA
CÓCTEL

pag: 82 ref: 268



COPA
MARGARITA

2.2 GAMA FESTIVAL/EVENTOS

GAMA FESTIVAL/EVENTOS



CUP 28



REF: 265

MEDIDAS:	Ø7 x 10.2 cm
CAPACIDAD:	280 ml
PESO:	20.5g
MATERIAL:	Polipropileno
ACABADO:	Translúcido
COLOR:	Sin color
TIPOS DE IMPRESIÓN:	SERIGRAFÍA 1 TINTA SERIGRAFÍA 2 TINTAS IML ONE IML FULL



UNIDADES POR CAJA: 500
MEDIDAS CAJA: 57 x 22.5 x 44 cm
PESO CAJA: 12.97kg



UNIDADES POR EUROPALET: 14.000
MEDIDAS EUROPALET: 1.2 x 0.8 x 1,91m
PESO EUROPALET: 1363.16kg
CAJAS POR PALET: 28



ENCORE

CUP 33

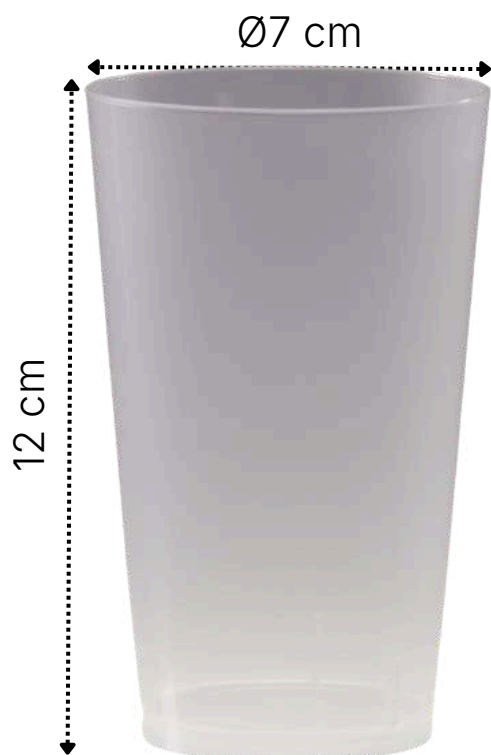

REF: 84

MEDIDAS:	Ø7.3 x 12 cm
CAPACIDAD:	330 ml
PESO:	24,7 g
MATERIAL:	Polipropileno
ACABADO:	Translúcido
COLOR:	Sin color
TIPOS DE IMPRESIÓN:	SERIGRAFÍA 1 TINTA SERIGRAFÍA 2 TINTAS IML ONE IML FULL



UNIDADES POR CAJA: 500
MEDIDAS CAJA: 40 x 38 x 46 cm
PESO CAJA: 11,25kg



UNIDADES POR EUROPALET: 12.000
MEDIDAS EUROPALET: 1.2 x 0.8 x 2m
PESO EUROPALET: 270kg
CAJAS POR PALET: 24



ENCORE

CUP 40

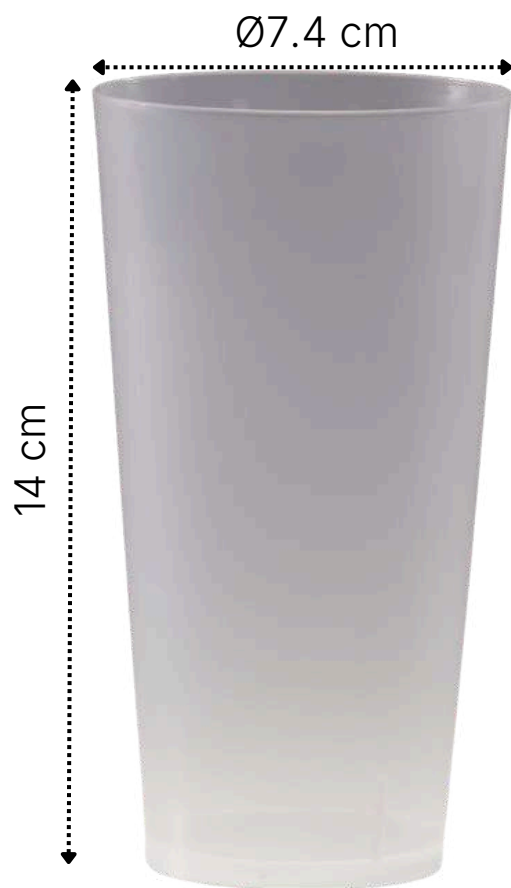

REF: 96

MEDIDAS:	Ø7.4 x 14 cm
CAPACIDAD:	400 ml
PESO:	30 g
MATERIAL:	Polipropileno
ACABADO:	Translúcido
COLOR:	Sin color
TIPOS DE IMPRESIÓN:	SERIGRAFÍA 1 TINTA SERIGRAFÍA 2 TINTAS IML ONE IML FULL



UNIDADES POR CAJA: 396
MEDIDAS CAJA: 58 X 22.5 X 44 cm
PESO CAJA: 11,6kg



UNIDADES POR EUROPALET: 11.068
MEDIDAS EUROPALET: 1.2 x 0.8 x 1.91m
PESO EUROPALET: 328.8 kg
CAJAS POR PALET: 28



ENCORE

CUP 40 FROST



REF: 85

MEDIDAS:	Ø9 x 12 cm
CAPACIDAD:	400 ml
PESO:	15,16 g
MATERIAL:	Polipropileno
ACABADO:	Translúcido
COLOR:	Sin color
TIPOS DE IMPRESIÓN:	SERIGRAFÍA 1 TINTA SERIGRAFÍA 2 TINTAS



UNIDADES POR CAJA: 150
MEDIDAS CAJA: 58 X 22.5 X 44 cm
PESO CAJA: 11,6kg



UNIDADES POR EUROPALET: 5.400
MEDIDAS EUROPALET: 1.2 x 0.8 x 1.67m
PESO EUROPALET: 402 kg
CAJAS POR PALET: 36



ENCORE

CUP 45 LIGHT

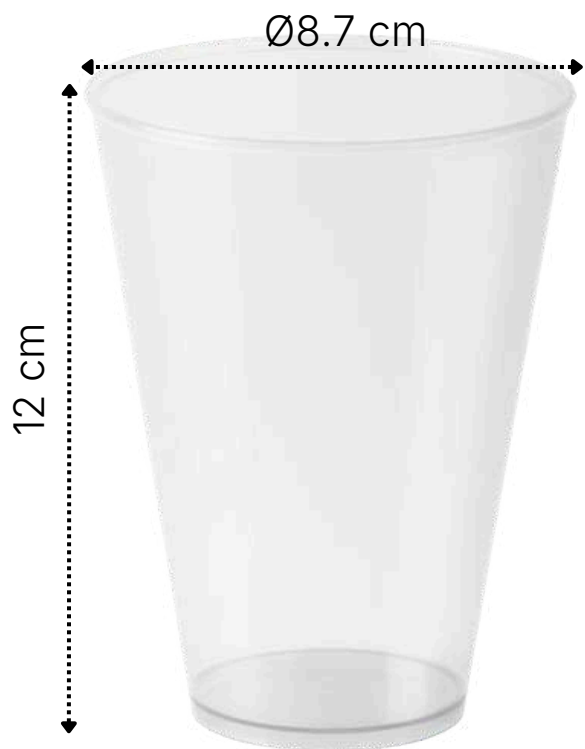

REF: 289

MEDIDAS:	Ø8.7 x 12 cm
CAPACIDAD:	450 ml
PESO:	19,1 g
MATERIAL:	Polipropileno
ACABADO:	Translúcido
COLOR:	Sin color
TIPOS DE IMPRESIÓN:	SERIGRAFÍA 1 TINTA SERIGRAFÍA 2 TINTAS IML ONE IML FULL



UNIDADES POR CAJA: 250
MEDIDAS CAJA: 42 X 19 X 34 cm
PESO CAJA: 4,78 kg



UNIDADES POR EUROPALET: 18.000
MEDIDAS EUROPALET: 1.2 x 0.8 x 2.19 m
PESO EUROPALET: 344.16 kg
CAJAS POR PALET: 72



ENCORE

CUP 50

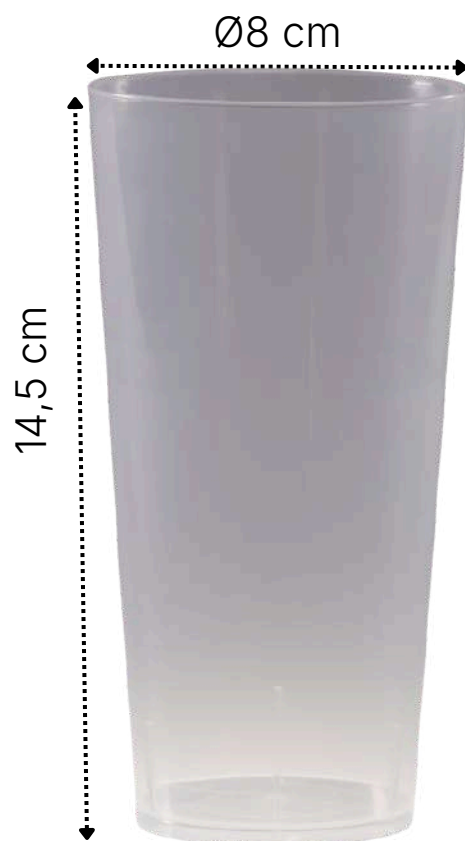

REF: 97

MEDIDAS:	Ø8. x 14,5 cm
CAPACIDAD:	500 ml
PESO:	33,5 g
MATERIAL:	Polipropileno
ACABADO:	Translúcido
COLOR:	Sin color
TIPOS DE IMPRESIÓN:	SERIGRAFÍA 1 TINTA SERIGRAFÍA 2 TINTAS IML ONE IML FULL



UNIDADES POR CAJA: 360
MEDIDAS CAJA: 59.5 x 26 x 50,5 cm
PESO CAJA: 13,42 kg



UNIDADES POR EUROPALET: 8.640
MEDIDAS EUROPALET: 1.2 x 0.8 x 2.17 m
PESO EUROPALET: 322 kg
CAJAS POR PALET: 24



ENCORE

CUP 50/2



REF: 131

MEDIDAS:	Ø8.7 x 11,9 cm
CAPACIDAD:	500 ml
PESO:	35,2 g
MATERIAL:	Polipropileno
ACABADO:	Translúcido
COLOR:	Sin color
TIPOS DE IMPRESIÓN:	SERIGRAFÍA 1 TINTA SERIGRAFÍA 2 TINTAS IML ONE IML FULL



UNIDADES POR CAJA: 300
MEDIDAS CAJA: 59.5 x 26 x 50,5 cm
PESO CAJA: 11,65 kg



UNIDADES POR EUROPALET: 7.200
MEDIDAS EUROPALET: 1.2 x 0.8 x 1.99 m
PESO EUROPALET: 279,6 kg
CAJAS POR PALET: 24



ENCORE

CUP 50/3 CON GANCHO

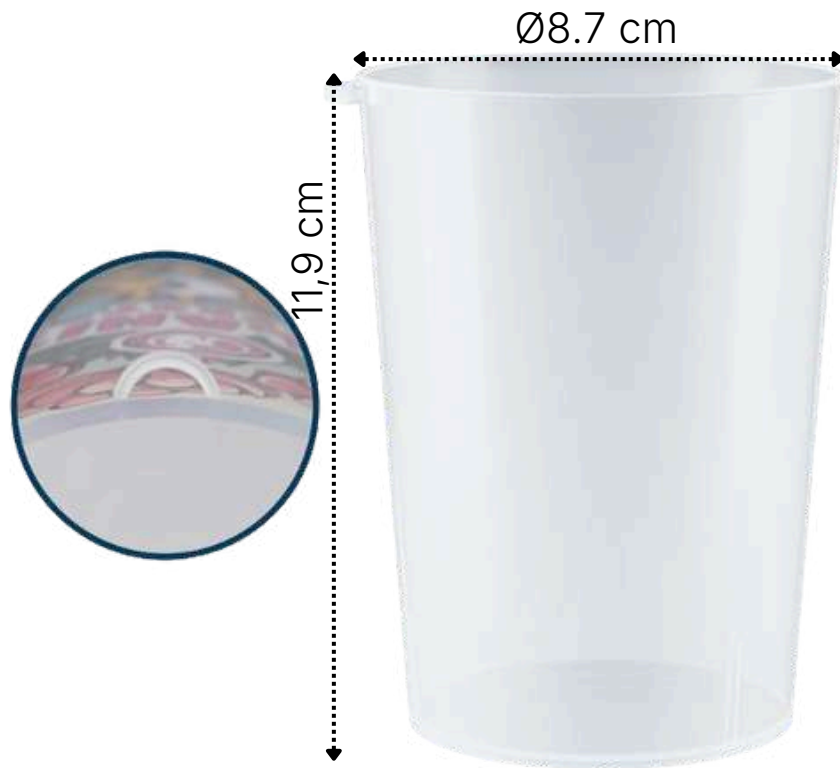

REF: 666

MEDIDAS:
CAPACIDAD:
PESO:
MATERIAL:
ACABADO:
COLOR:

Ø8.7 x 11,9 cm
500 ml
49 g
Polipropileno
Translúcido
Sin color

TIPOS DE IMPRESIÓN: SERIGRAFÍA 1 TINTA
SERIGRAFÍA 2 TINTAS
IML ONE
IML FULL



UNIDADES POR CAJA: 300
MEDIDAS CAJA: 59.5 x 26 x 50,5 cm
PESO CAJA: 11,47 kg



UNIDADES POR EUROPALET: 5.760
MEDIDAS EUROPALET: 1.2 x 0.8 x 1.99 m
PESO EUROPALET: 282,24 kg
CAJAS POR PALET: 24



ENCORE

CUP 60

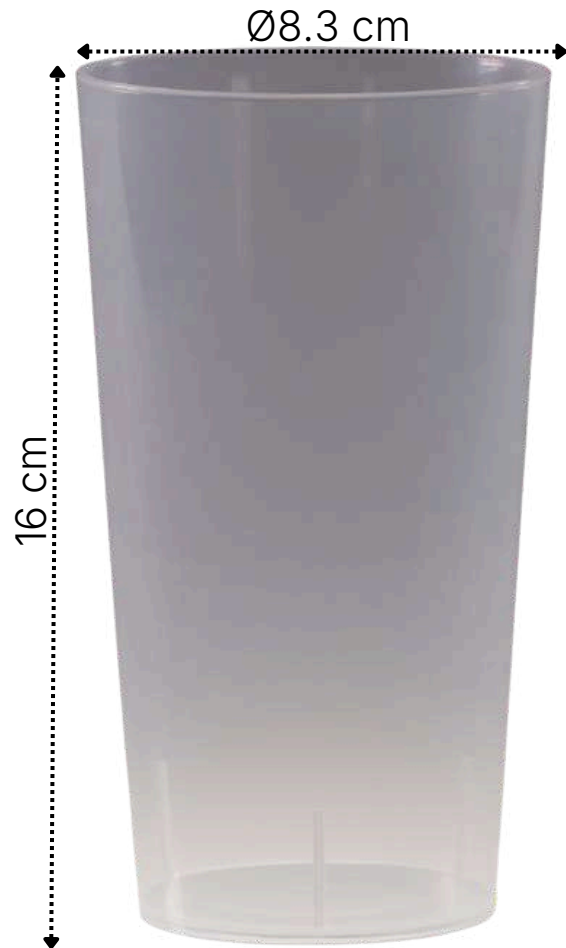

REF: 733

MEDIDAS:	Ø8.3 x 16 cm
CAPACIDAD:	600 ml
PESO:	39,5 g
MATERIAL:	Polipropileno
ACABADO:	Translúcido
COLOR:	Sin color
TIPOS DE IMPRESIÓN:	SERIGRAFÍA 1 TINTA SERIGRAFÍA 2 TINTAS IML ONE IML FULL



UNIDADES POR CAJA: 324
MEDIDAS CAJA: 59.5 x 26 x 50,5 cm
PESO CAJA: 12,92 kg



UNIDADES POR EUROPALET: 7.776
MEDIDAS EUROPALET: 1.2 x 0.8 x 2.17 m
PESO EUROPALET: 310 kg
CAJAS POR PALET: 24



ENCORE

CUP 90



REF: 734

MEDIDAS:	Ø10.5 x 13.6 cm
CAPACIDAD:	900 ml
PESO:	48.4 g
MATERIAL:	Polipropileno
ACABADO:	Translúcido
COLOR:	Sin color
TIPOS DE IMPRESIÓN:	SERIGRAFÍA 1 TINTA SERIGRAFÍA 2 TINTAS IML ONE IML FULL



UNIDADES POR CAJA: 190
MEDIDAS CAJA: 56 x 22 x 54,5 cm
PESO CAJA: 10,7 kg



UNIDADES POR EUROPALET: 3.990
MEDIDAS EUROPALET: 1.2 x 0.8 x 1.78 m
PESO EUROPALET: 224.7 kg
CAJAS POR PALET: 21



ENCORE

CUP 90/2



REF: 803

MEDIDAS:	Ø10 x 15,5 cm
CAPACIDAD:	900 ml
PESO:	58.3 g
MATERIAL:	Polipropileno
ACABADO:	Translúcido
COLOR:	Sin color
TIPOS DE IMPRESIÓN:	SERIGRAFÍA 1 TINTA SERIGRAFÍA 2 TINTAS IML ONE IML FULL



UNIDADES POR CAJA: 240
MEDIDAS CAJA: 56 x 21 x 54 cm
PESO CAJA: 10,7 kg



UNIDADES POR EUROPALET: 5.040
MEDIDAS EUROPALET: 1.2 x 0.8 x 1.76 m
PESO EUROPALET: 224.7 kg
CAJAS POR PALET: 21



ENCORE

ZURITO 230



REF: 287

MEDIDAS:	Ø8.7 x 5.5 cm
CAPACIDAD:	230ml
PESO:	11g
MATERIAL:	Polipropileno
ACABADO:	Translúcido
COLOR:	Sin color
TIPOS DE IMPRESIÓN:	SERIGRAFÍA 1 TINTA SERIGRAFÍA 2 TINTAS



UNIDADES POR CAJA: 190
MEDIDAS CAJA: 29 x 19.3 x 25cm
PESO CAJA: 2.5kg



UNIDADES POR EUROPALET: 13.680
MEDIDAS EUROPALET: 1.2 x 0.8 x 2,19 m
PESO EUROPALET: 183kg
CAJAS POR PALET: 72



ENCORE

VASO FRESH



REF: 799

MEDIDAS:	Ø7.5 x 14 cm
CAPACIDAD:	330 ml
PESO:	35 g
MATERIAL:	Polipropileno
ACABADO:	Translúcido
COLOR:	Sin color
TIPOS DE IMPRESIÓN:	SERIGRAFÍA 1 TINTA SERIGRAFÍA 2 TINTAS



UNIDADES POR CAJA: 324
MEDIDAS CAJA: 56 x 24 x 47.3 cm
PESO CAJA: 11,5 kg



UNIDADES POR EUROPALET: 9.702
MEDIDAS EUROPALET: 1.2 x 0.8 x 2.04 m
PESO EUROPALET: 322 kg
CAJAS POR PALET: 28



ENCORE

2.3 GAMA PREMIUM

GAMA PREMIUM



VASO AGUA 250



REF:682

MEDIDAS:	Ø7 x 9.2 cm
CAPACIDAD:	250 ml
PESO:	41.9 g
MATERIAL:	SAN
ACABADO:	Translúcido
COLOR:	Sin color
TIPOS DE IMPRESIÓN:	SERIGRAFÍA 1 TINTA SERIGRAFÍA 2 TINTAS



UNIDADES POR CAJA: 36
MEDIDAS CAJA: 17 x 15 x 21 cm
PESO CAJA: 1,1 kg



UNIDADES POR EUROPALET: 6.048
MEDIDAS EUROPALET: 1.2 x 0.8 x 2.19 m
PESO EUROPALET: 264 kg
CAJAS POR PALET: 24



ENCORE

VASO CÓNICO FROST SAN



REF: 719

MEDIDAS:	Ø9 x 12 cm
CAPACIDAD:	400 ml
PESO:	74.6 g
MATERIAL:	SAN
ACABADO:	Translúcido
COLOR:	Sin color
TIPOS DE IMPRESIÓN:	SERIGRAFÍA 1 TINTA



UNIDADES POR CAJA: 150
MEDIDAS CAJA: 42 x 18 x 34 cm
PESO CAJA: 11.2 kg



UNIDADES POR EUROPALET: 5.400
MEDIDAS EUROPALET: 1.2 x 0.8 x 1.67 m
PESO EUROPALET: 403.2 kg
CAJAS POR PALET: 36



ENCORE

VASO CÓNICO FROST TRITAN



REF: 718

MEDIDAS:	Ø9 x 12 cm
CAPACIDAD:	400 ml
PESO:	74.6 g
MATERIAL:	SAN
ACABADO:	Translúcido
COLOR:	Sin color
TIPOS DE IMPRESIÓN:	SERIGRAFÍA 1 TINTA



UNIDADES POR CAJA: 150
MEDIDAS CAJA: 42 x 18 x 34 cm
PESO CAJA: 11.2 kg



UNIDADES POR EUROPALET: 5.400
MEDIDAS EUROPALET: 1.2 x 0.8 x 1.67 m
PESO EUROPALET: 403.2 kg
CAJAS POR PALET: 36



ENCORE

VASO SIDRA 500 SAN

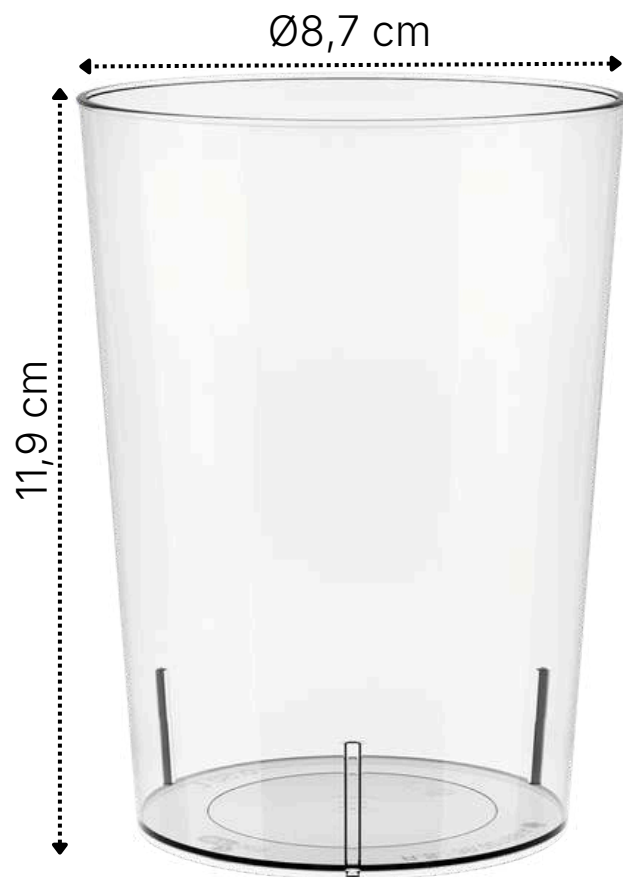

REF: 715

MEDIDAS:	Ø8,7 x 11,9 cm
CAPACIDAD:	500 ml
PESO:	67,9 g
MATERIAL:	SAN
ACABADO:	Translúcido
COLOR:	Sin color
TIPOS DE IMPRESIÓN:	SERIGRAFÍA 1 TINTA SERIGRAFÍA 2 TINTAS



UNIDADES POR CAJA: 144
MEDIDAS CAJA: 35 x 26 x 25 cm
PESO CAJA: 8,15 kg



UNIDADES POR EUROPALET: 4.608
MEDIDAS EUROPALET: 1.2 x 0.8 x 1.9 m
PESO EUROPALET: 315,2 kg
CAJAS POR PALET: 32



ENCORE

VASO SIDRA 500 TRITAN

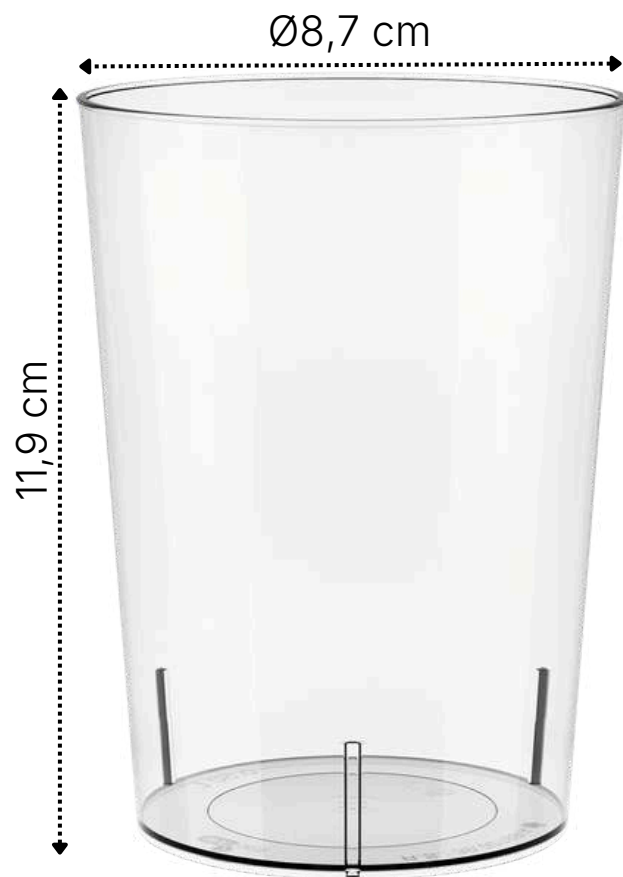

REF: 712

MEDIDAS:	Ø8,7 x 11,9 cm
CAPACIDAD:	500 ml
PESO:	67,9 g
MATERIAL:	Tritan
ACABADO:	Translúcido
COLOR:	Sin color
TIPOS DE IMPRESIÓN:	SERIGRAFÍA 1 TINTA SERIGRAFÍA 2 TINTAS



UNIDADES POR CAJA: 120
MEDIDAS CAJA: 35 x 26 x 25 cm
PESO CAJA: 8,15 kg



UNIDADES POR EUROPALET: 3.840
MEDIDAS EUROPALET: 1.2 x 0.8 x 1.9 m
PESO EUROPALET: 315,2 kg
CAJAS POR PALET: 32



ENCORE

VASO CLÁSICO SAN



REF : 720



REF : 701



REF : 720



REF : 702

MEDIDAS:
CAPACIDAD:
PESO:
MATERIAL:
ACABADO:
COLOR:

Ø8.6 x 10.8 cm
400 ml
52.7g
SAN
Translúcido
Sin color, azul pastel, naranja pastel, violeta pastel
TIPOS DE IMPRESIÓN:
SERIGRAFÍA 1 TINTA
SERIGRAFÍA 2 TINTAS



UNIDADES POR CAJA: 180
MEDIDAS CAJA: 40x 30 x 38 cm
PESO CAJA: 9,5 kg



UNIDADES POR EUROPALET: 7.200
MEDIDAS EUROPALET: 1.2 x 0.8 x 2.05 m
PESO EUROPALET: 380 kg
CAJAS POR PALET: 40



ENCORE

VASO CLÁSICO PP



REF: 722

MEDIDAS:	Ø8.6 x 10.8 cm
CAPACIDAD:	400 ml
PESO:	37,8 g
MATERIAL:	Polipropileno
ACABADO:	Translúcido
COLOR:	Sin color, todos los colores
TIPOS DE IMPRESIÓN:	SERIGRAFÍA 1 TINTA SERIGRAFÍA 2 TINTAS



UNIDADES POR CAJA: 180
MEDIDAS CAJA: 40x 30 x 38 cm
PESO CAJA: 8,52 kg



UNIDADES POR EUROPALET: 9.000
MEDIDAS EUROPALET: 1.2 x 0.8 x 2.05 m
PESO EUROPALET: 380 kg
CAJAS POR PALET: 40



ENCORE

VASO CLÁSICO TRITAN



REF : 721

REF : 700

MEDIDAS:	Ø8.6 x 10.8 cm
CAPACIDAD:	400 ml
PESO:	58.4g
MATERIAL:	Tritan
ACABADO:	Translúcido
COLOR:	Sin color, Azul
TIPOS DE IMPRESIÓN:	SERIGRAFÍA 1 TINTA SERIGRAFÍA 2 TINTAS



UNIDADES POR CAJA: 180
MEDIDAS CAJA: 40x 30 x 38 cm
PESO CAJA: 10,52 kg



UNIDADES POR EUROPALET: 7.200
MEDIDAS EUROPALET: 1.2 x 0.8 x 2.05 m
PESO EUROPALET: 420,8 kg
CAJAS POR PALET: 40



ENCORE

VASO CÓNICO SAN

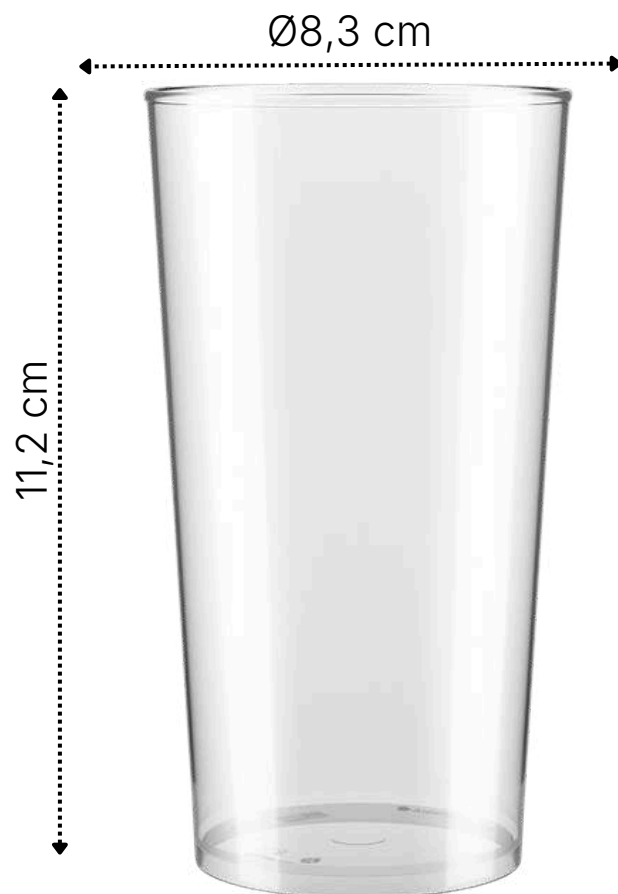

REF: 717

MEDIDAS:	Ø8.3 x 11.2 cm
CAPACIDAD:	350 ml
PESO:	23.9 g
MATERIAL:	SAN
ACABADO:	Translúcido
COLOR:	Sin color
TIPOS DE IMPRESIÓN:	SERIGRAFÍA 1 TINTA SERIGRAFÍA 2 TINTAS



UNIDADES POR CAJA: 200
MEDIDAS CAJA: 42 x 18 x 34 cm
PESO CAJA: 4,78 kg



UNIDADES POR EUROPALET: 14400
MEDIDAS EUROPALET: 1.2 x 0.8 x 2.19 m
PESO EUROPALET: 344,16 kg
CAJAS POR PALET: 72



ENCORE

VASO CÓNICO TRITAN

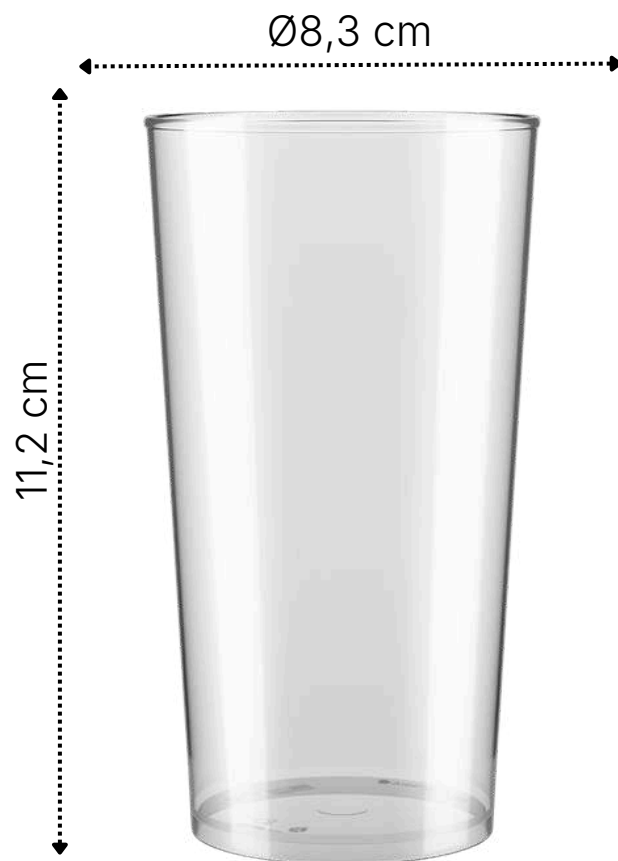

REF: 716

MEDIDAS:	Ø8.3 x 11.2 cm
CAPACIDAD:	350 ml
PESO:	23,9 g
MATERIAL:	TRITAN
ACABADO:	Translúcido
COLOR:	Sin color
TIPOS DE IMPRESIÓN:	SERIGRAFÍA 1 TINTA SERIGRAFÍA 2 TINTAS



UNIDADES POR CAJA: 200
MEDIDAS CAJA: 42 x 18 x 34 cm
PESO CAJA: 4,78 kg



UNIDADES POR EUROPALET: 14400
MEDIDAS EUROPALET: 1.2 x 0.8 x 2.19 m
PESO EUROPALET: 344,16 kg
CAJAS POR PALET: 72



ENCORE

COPA CAVA 150 SAN



REF: 284

MEDIDAS:	Ø5.3 x 20 cm
CAPACIDAD:	150 ml
PESO:	42.7 g
MATERIAL:	SAN
ACABADO:	Translúcido
COLOR:	Sin color
TIPOS DE IMPRESIÓN:	SERIGRAFÍA 1 TINTA SERIGRAFÍA 2 TINTAS



UNIDADES POR CAJA: 48
MEDIDAS CAJA: 44.5 X 23 X 30 cm
PESO CAJA: 2,15kg



UNIDADES POR EUROPALET: 2.304
MEDIDAS EUROPALET: 1.2 x 0.8 x 1.74 m
PESO EUROPALET: 103,2 kg
CAJAS POR PALET: 48



ENCORE

COPA CAVA 150 PP



MEDIDAS:	Ø5.3 x 20 cm
CAPACIDAD:	150 ml
PESO:	42.7 g
MATERIAL:	Polipropileno
ACABADO:	Translúcido
COLOR:	Sin color, Oro, Blanco, Negro
TIPOS DE IMPRESIÓN:	SERIGRAFÍA 1 TINTA SERIGRAFÍA 2 TINTAS



UNIDADES POR CAJA: 48
MEDIDAS CAJA: 44.5 X 23 X 30 cm
PESO CAJA: 2.05kg



UNIDADES POR EUROPALET: 2.304
MEDIDAS EUROPALET: 1.2 x 0.8 x 1.74 m
PESO EUROPALET: 98.4 kg
CAJAS POR PALET: 48



ENCORE

COPA VINO 450 SAN



REF: 285

MEDIDAS:	Ø8.4 x 20.8 cm
CAPACIDAD:	450 ml
PESO:	66.6 g
MATERIAL:	SAN
ACABADO:	Translúcido
COLOR:	Sin color
TIPOS DE IMPRESIÓN:	SERIGRAFÍA 1 TINTA SERIGRAFÍA 2 TINTAS



UNIDADES POR CAJA: 24
MEDIDAS CAJA: 47 x 23 x 26 cm
PESO CAJA: 1.6 kg



UNIDADES POR EUROPALET: 1.176
MEDIDAS EUROPALET: 1.2 x 0.8 x 1.98 m
PESO EUROPALET: 78,4 kg
CAJAS POR PALET: 49



ENCORE

COPA VINO 450 PP



MEDIDAS:	Ø8.4 x 20.8 cm
CAPACIDAD:	450 ml
PESO:	66.6 g
MATERIAL:	Polipropileno
ACABADO:	Translúcido
COLOR:	Blanco, Oro, Negro
TIPOS DE IMPRESIÓN:	SERIGRAFÍA 1 TINTA SERIGRAFÍA 2 TINTAS



UNIDADES POR CAJA: 24
MEDIDAS CAJA: 47 x 23 x 26 cm
PESO CAJA: 1.6 kg



UNIDADES POR EUROPALET: 1.176
MEDIDAS EUROPALET: 1.2 x 0.8 x 1.98 m
PESO EUROPALET: 78,4 kg
CAJAS POR PALET: 49



ENCORE

COPA VINO 450 TRITAN



REF: 680

MEDIDAS:	Ø8.4 x 20.8 cm
CAPACIDAD:	450 ml
PESO:	66.6 g
MATERIAL:	Tritan
ACABADO:	Translúcido
COLOR:	Sin color
TIPOS DE IMPRESIÓN:	SERIGRAFÍA 1 TINTA SERIGRAFÍA 2 TINTAS



UNIDADES POR CAJA: 24
MEDIDAS CAJA: 47 x 23 x 26 cm
PESO CAJA: 1.6 kg



UNIDADES POR EUROPALET: 1.176
MEDIDAS EUROPALET: 1.2 x 0.8 x 1.98 m
PESO EUROPALET: 78,4 kg
CAJAS POR PALET: 49



ENCORE

COPA CATAVINO 180 SAN



REF: 680

MEDIDAS:	Ø5.7 x 14.2 cm
CAPACIDAD:	180 ml
PESO:	145.4 g
MATERIAL:	SAN
ACABADO:	Translúcido
COLOR:	Sin color
TIPOS DE IMPRESIÓN:	SERIGRAFÍA 1 TINTA SERIGRAFÍA 2 TINTAS



UNIDADES POR CAJA: 48
MEDIDAS CAJA: 35 x 29 x 25 cm
PESO CAJA: 6.98 kg



UNIDADES POR EUROPALET: 2.304
MEDIDAS EUROPALET: 1.2 x 0.8 x 1.2 m
PESO EUROPALET: 335,04 kg
CAJAS POR PALET: 48



ENCORE

COPA CATAVINO 180 PP



REF: 730



REF: 731



REF: 732

MEDIDAS:	Ø5.7 x 14.2 cm
CAPACIDAD:	180 ml
PESO:	145.4 g
MATERIAL:	Polipropileno
ACABADO:	Translúcido
COLOR:	Blanco, Oro, Negro
TIPOS DE IMPRESIÓN:	SERIGRAFÍA 1 TINTA SERIGRAFÍA 2 TINTAS



UNIDADES POR CAJA: 48
MEDIDAS CAJA: 35 x 29 x 25 cm
PESO CAJA: 6.98 kg



UNIDADES POR EUROPALET: 2.304
MEDIDAS EUROPALET: 1.2 x 0.8 x 1.2 m
PESO EUROPALET: 335,04 kg
CAJAS POR PALET: 48



ENCORE

COPA CATAVINO 180 TRITAN

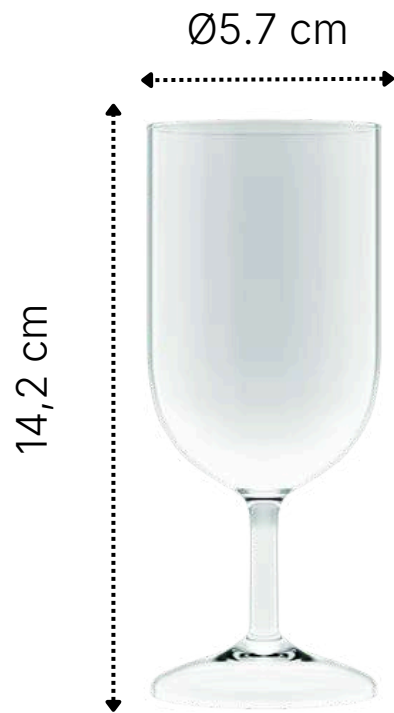

REF: 681

MEDIDAS:	Ø5.7 x 14.2 cm
CAPACIDAD:	180 ml
PESO:	153.7 g
MATERIAL:	TRITAN
ACABADO:	Translúcido
COLOR:	Sin color
TIPOS DE IMPRESIÓN:	SERIGRAFÍA 1 TINTA SERIGRAFÍA 2 TINTAS



UNIDADES POR CAJA: 48
MEDIDAS CAJA: 35 x 29 x 25 cm
PESO CAJA: 7.38 kg



UNIDADES POR EUROPALET: 2.304
MEDIDAS EUROPALET: 1.2 x 0.8 x 1.2 m
PESO EUROPALET: 354,24 kg
CAJAS POR PALET: 48



ENCORE

COPA VERSALLES LISA

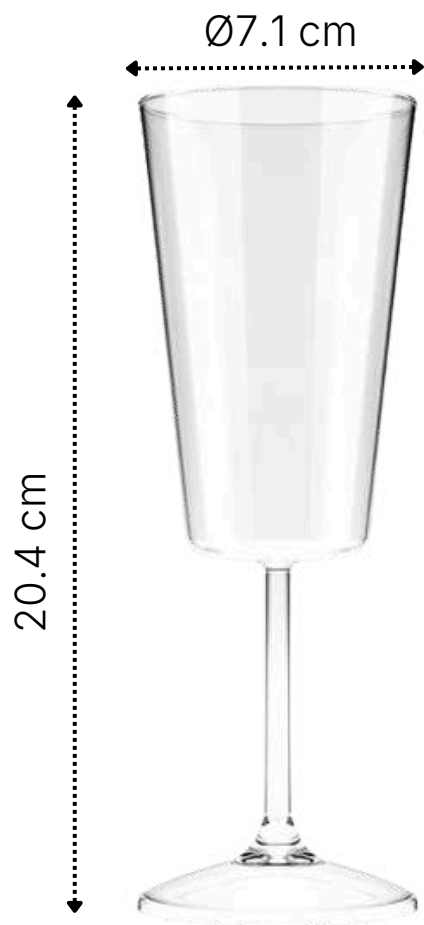

REF: PP 737
Tritan 740
SAN 743

MEDIDAS:	Ø7.1 x 20.4 cm
CAPACIDAD:	240 ml
PESO:	111.6 g
MATERIAL:	SAN, Tritan, Polipropileno
ACABADO:	Translúcido
COLOR:	Sin color
TIPOS DE IMPRESIÓN:	SERIGRAFÍA 1 TINTA SERIGRAFÍA 2 TINTAS



UNIDADES POR CAJA: 24
MEDIDAS CAJA: 33 x 23 x 32 cm
PESO CAJA: 2.68 kg



UNIDADES POR EUROPALET: 1.320
MEDIDAS EUROPALET: 1.2 x 0.8 x 1.75 m
PESO EUROPALET: 147.4 kg
CAJAS POR PALET: 55



ENCORE

COPA VERSALLES BISELADA

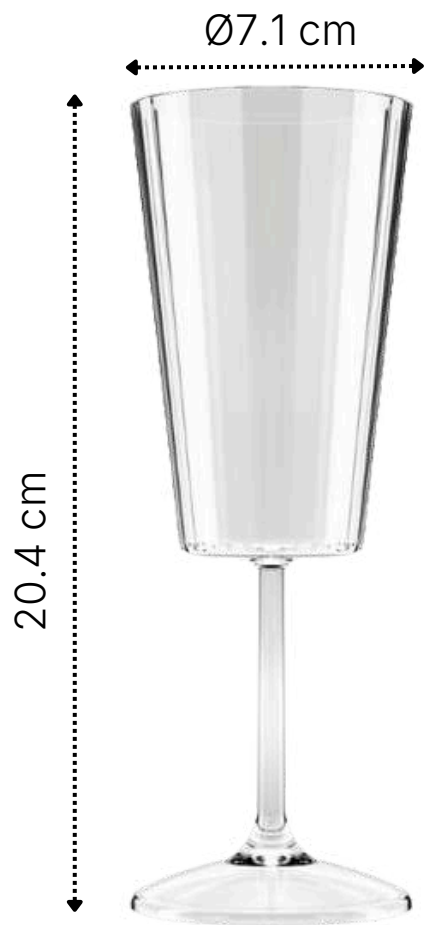

REF: PP 738
Tritan: 741
SAN: 744

MEDIDAS:	Ø7.1 x 20.4 cm
CAPACIDAD:	240 ml
PESO:	111.6 g
MATERIAL:	SAN, Tritan, Polipropileno
ACABADO:	Translúcido
COLOR:	Sin color
TIPOS DE IMPRESIÓN:	SERIGRAFÍA 1 TINTA SERIGRAFÍA 2 TINTAS



UNIDADES POR CAJA: 24
MEDIDAS CAJA: 33 x 23 x 32 cm
PESO CAJA: 2.68 kg



UNIDADES POR EUROPALET: 1.320
MEDIDAS EUROPALET: 1.2 x 0.8 x 1.75 m
PESO EUROPALET: 147.4 kg
CAJAS POR PALET: 55



ENCORE

COPA VERSALLES ESTRIADA



REF: PP 739
Tritan 742
SAN 745

MEDIDAS:	Ø7.1 x 20.4 cm
CAPACIDAD:	240 ml
PESO:	111.6 g
MATERIAL:	SAN, Tritan, Polipropileno
ACABADO:	Translúcido
COLOR:	Sin color
TIPOS DE IMPRESIÓN:	SERIGRAFÍA 1 TINTA SERIGRAFÍA 2 TINTAS



UNIDADES POR CAJA: 24
MEDIDAS CAJA: 33 x 23 x 32 cm
PESO CAJA: 2.68 kg



UNIDADES POR EUROPALET: 1.320
MEDIDAS EUROPALET: 1.2 x 0.8 x 1.75 m
PESO EUROPALET: 147.4 kg
CAJAS POR PALET: 55



ENCORE

GAMA ÉLITE



CHUPITO 45



REF: 886

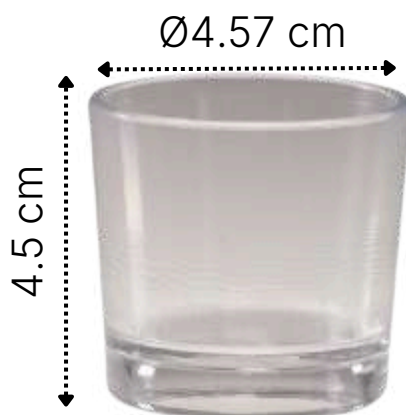

REF: 103



REF: 571

MEDIDAS:	Ø4.57 x 4.5cm
CAPACIDAD:	45 ml
PESO:	21 g
MATERIAL:	SAN
ACABADO:	Translúcido
COLOR:	Sin color, Negro, Blanco
TIPOS DE IMPRESIÓN:	SERIGRAFÍA 1 TINTA SERIGRAFÍA 2 TINTAS



UNIDADES POR CAJA: 350
MEDIDAS CAJA: 40 x 40 x 30 cm
PESO CAJA: 7,4 kg



UNIDADES POR EUROPALET: 12.600
MEDIDAS EUROPALET: 1.2 x 0.8 x 1.9 m
PESO EUROPALET: 267 kg
CAJAS POR PALET: 36



ENCORE

CHUPITO 60



REF: 522

MEDIDAS:	Ø3.5 x 7.5 cm
CAPACIDAD:	60 ml
PESO:	24.4 g
MATERIAL:	SAN
ACABADO:	Translúcido
COLOR:	Sin color
TIPOS DE IMPRESIÓN:	SERIGRAFÍA 1 TINTA SERIGRAFÍA 2 TINTAS



UNIDADES POR CAJA: 72
MEDIDAS CAJA: 17 x 25 x 21 cm
PESO CAJA: 7.38 kg



UNIDADES POR EUROPALET: 12.096
MEDIDAS EUROPALET: 1.2 x 0.8 x 1.9 m
PESO EUROPALET: 306 kg
CAJAS POR PALET: 168



ENCORE

VASO TUBO 220



REF: 269

MEDIDAS:	Ø5.2 x 14.6 cm
CAPACIDAD:	220 ml
PESO:	71.1g
MATERIAL:	SAN
ACABADO:	Translúcido
COLOR:	Sin color
TIPOS DE IMPRESIÓN:	SERIGRAFÍA 1 TINTA SERIGRAFÍA 2 TINTAS



UNIDADES POR CAJA: 18
MEDIDAS CAJA: 17 x 25 x 21 cm
PESO CAJA: 1.2 kg



UNIDADES POR EUROPALET: 3.024
MEDIDAS EUROPALET: 1.2 x 0.8 x 1.9 m
PESO EUROPALET: 230 kg
CAJAS POR PALET: 168



ENCORE

VASO TUBO 330

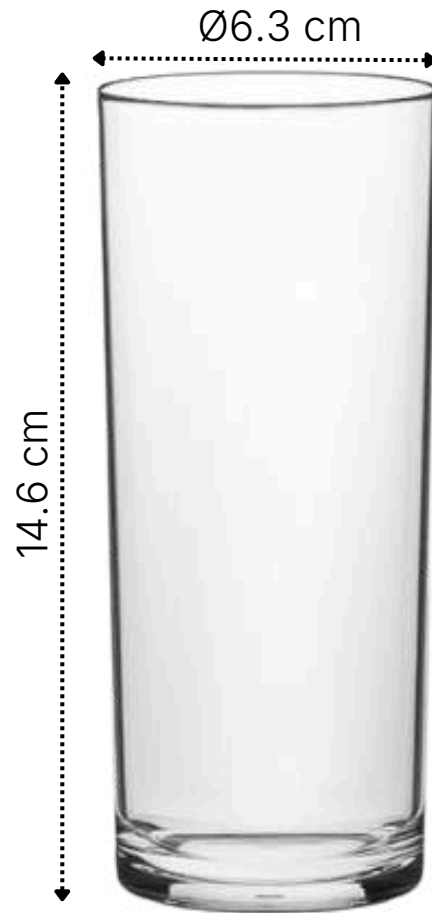

REF: 270

MEDIDAS:
CAPACIDAD:
PESO:
MATERIAL:
ACABADO:
COLOR:
TIPOS DE IMPRESIÓN:

$\text{Ø}6.3 \times 14.6 \text{ cm}$
330 ml
95.8 g
SAN
Translúcido
Sin color
SERIGRAFÍA 1 TINTA
SERIGRAFÍA 2 TINTAS



UNIDADES POR CAJA: 12
MEDIDAS CAJA: 17 x 25 x 21 cm
PESO CAJA: 1.15 kg



UNIDADES POR EUROPALET: 2.016
MEDIDAS EUROPALET: 1.2 x 0.8 x 1.9 m
PESO EUROPALET: 203 kg
CAJAS POR PALET: 168



ENCORE

VASO TUBO 400

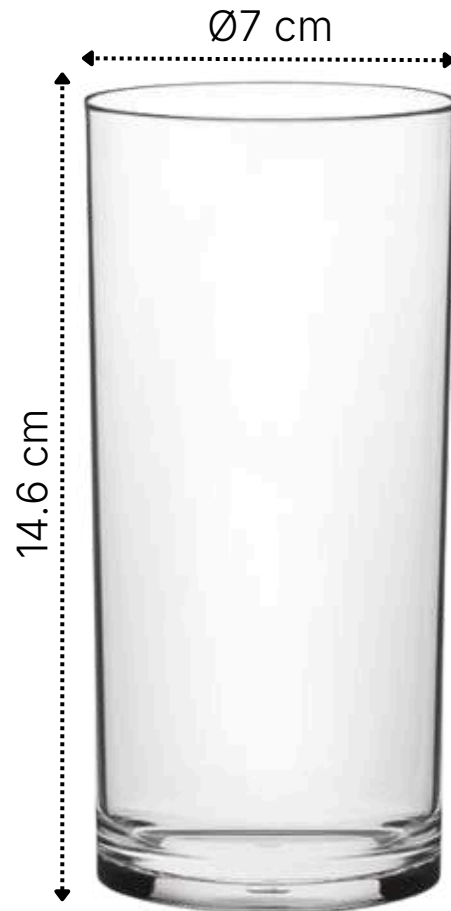

REF: 271

MEDIDAS:	Ø7 x 14.6 cm
CAPACIDAD:	400 ml
PESO:	110 g
MATERIAL:	SAN
ACABADO:	Translúcido
COLOR:	Sin color
TIPOS DE IMPRESIÓN:	SERIGRAFÍA 1 TINTA SERIGRAFÍA 2 TINTAS



UNIDADES POR CAJA: 9
MEDIDAS CAJA: 17 x 25 x 21 cm
PESO CAJA: 0.99 kg



UNIDADES POR EUROPALET: 1.512
MEDIDAS EUROPALET: 1.2 x 0.8 x 1.9 m
PESO EUROPALET: 167 kg
CAJAS POR PALET: 168



ENCORE

VASO TUBO 600

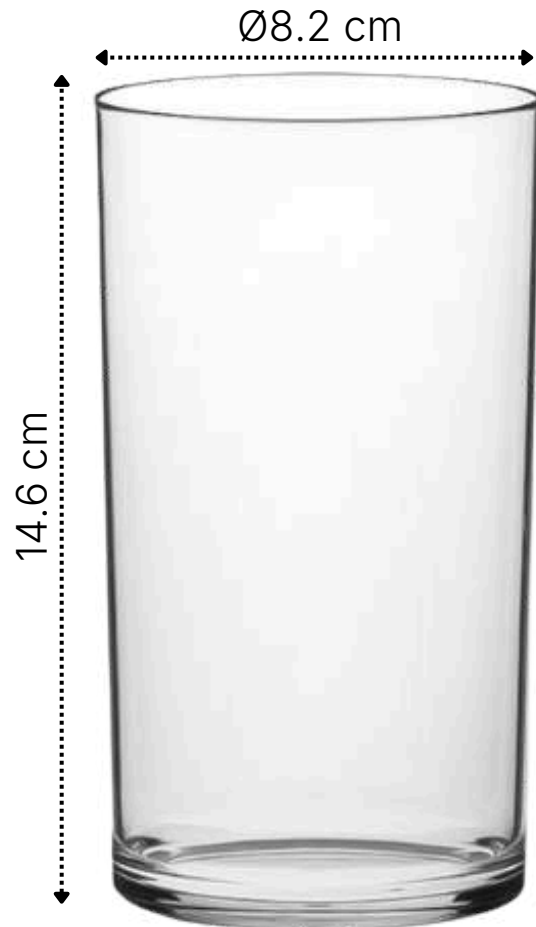

REF: 272

MEDIDAS:	Ø8.2 x 14.6 cm
CAPACIDAD:	600 ml
PESO:	125.7 g
MATERIAL:	SAN
ACABADO:	Translúcido
COLOR:	Sin color
TIPOS DE IMPRESIÓN:	SERIGRAFÍA 1 TINTA SERIGRAFÍA 2 TINTAS



UNIDADES POR CAJA: 40
MEDIDAS CAJA: 39 x 39 x 32 cm
PESO CAJA: 5.03 kg



UNIDADES POR EUROPALET: 1.200
MEDIDAS EUROPALET: 1.2 x 0.8 x 1.75 m
PESO EUROPALET: 166 kg
CAJAS POR PALET: 30



ENCORE

VASO LONG DRINK 400

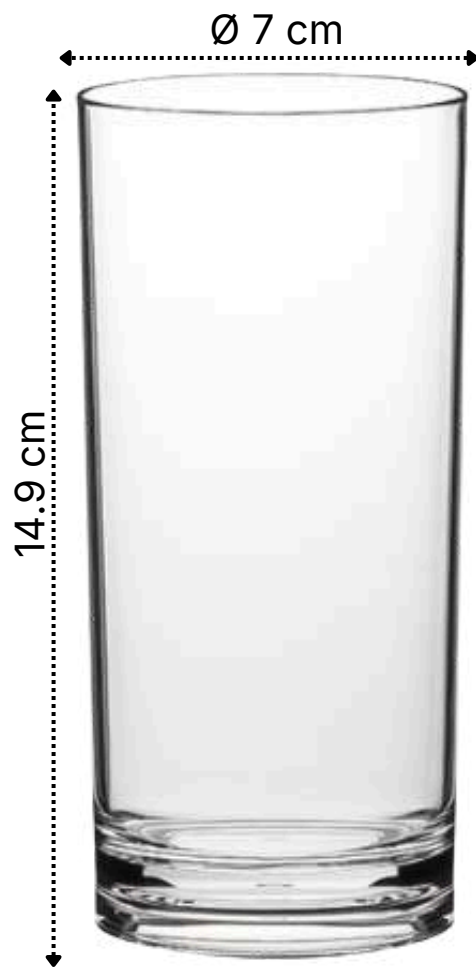

REF:682

MEDIDAS:	Ø7 x 14.9 cm
CAPACIDAD:	400 ml
PESO:	122.2 g
MATERIAL:	SAN
ACABADO:	Translúcido
COLOR:	Sin color
TIPOS DE IMPRESIÓN:	SERIGRAFÍA 1 TINTA SERIGRAFÍA 2 TINTAS



UNIDADES POR CAJA: 9
MEDIDAS CAJA: 17 x 15 x 21 cm
PESO CAJA: 1,1 kg



UNIDADES POR EUROPALET: 1.512
MEDIDAS EUROPALET: 1.2 x 0.8 x 1.9 m
PESO EUROPALET: 195 kg
CAJAS POR PALET: 168



ENCORE

VASO MEDIA PINTA

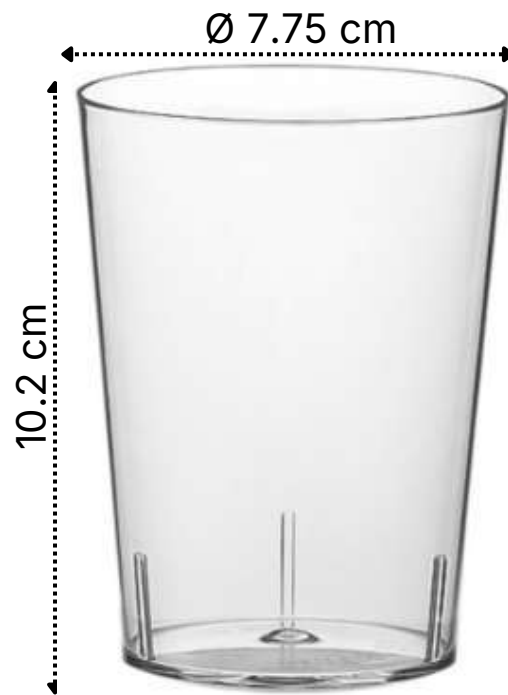

REF:371

MEDIDAS:	7.75 x 10.2 cm
CAPACIDAD:	333 ml
PESO:	44.6 g
MATERIAL:	SAN
ACABADO:	Translúcido
COLOR:	Sin color
TIPOS DE IMPRESIÓN:	SERIGRAFÍA 1 TINTA SERIGRAFÍA 2 TINTAS



UNIDADES POR CAJA: 30
MEDIDAS CAJA: 17 x 15 x 21 cm
PESO CAJA: 1.34 kg



UNIDADES POR EUROPALET: 5.040
MEDIDAS EUROPALET: 1.2 x 0.8 x 1.9 m
PESO EUROPALET: 242 kg
CAJAS POR PALET: 168



ENCORE

VASO MEDIA PINTA ALTO

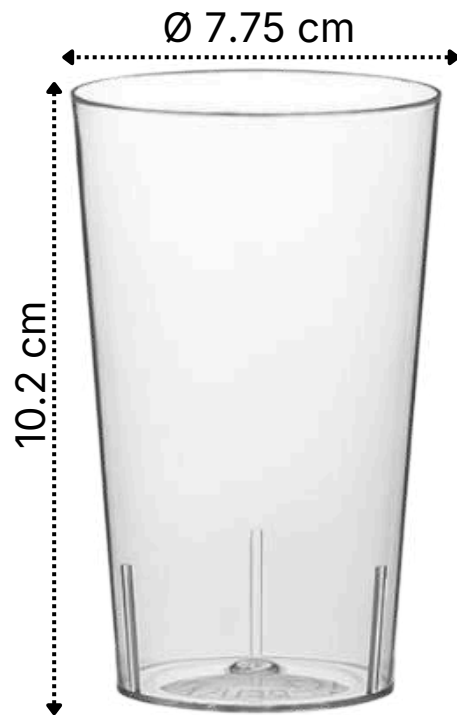

REF:736

MEDIDAS:	7.2 x 11.7 cm
CAPACIDAD:	333 ml
PESO:	47 g
MATERIAL:	SAN
ACABADO:	Translúcido
COLOR:	Sin color
TIPOS DE IMPRESIÓN:	SERIGRAFÍA 1 TINTA SERIGRAFÍA 2 TINTAS



UNIDADES POR CAJA: 24
MEDIDAS CAJA: 17 x 15 x 21 cm
PESO CAJA: 1.13 kg



UNIDADES POR EUROPALET: 4.032
MEDIDAS EUROPALET: 1.2 x 0.8 x 1.9 m
PESO EUROPALET: 206 kg
CAJAS POR PALET: 168



ENCORE

VASO REFRESCO

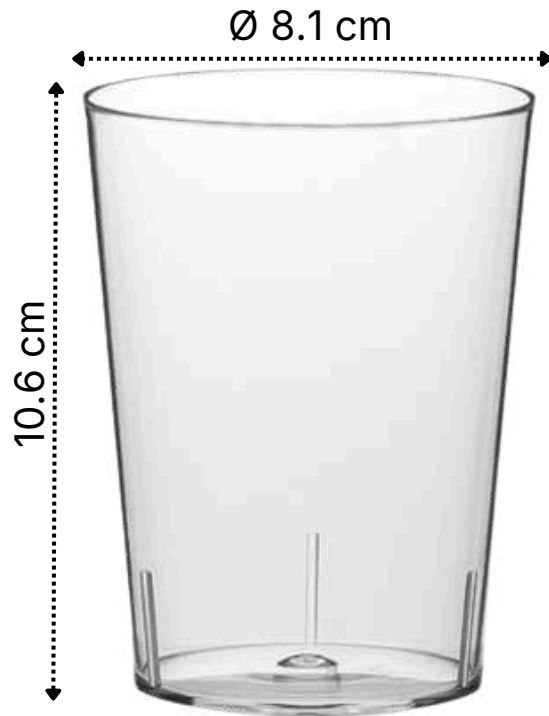

REF:276

MEDIDAS:	Ø8.1 x 10.6 cm
CAPACIDAD:	400 ml
PESO:	62 g
MATERIAL:	SAN
ACABADO:	Translúcido
COLOR:	Sin color
TIPOS DE IMPRESIÓN:	SERIGRAFÍA 1 TINTA SERIGRAFÍA 2 TINTAS



UNIDADES POR CAJA: 24
MEDIDAS CAJA: 17 x 15 x 21 cm
PESO CAJA: 1.49 kg



UNIDADES POR EUROPALET: 4.032
MEDIDAS EUROPALET: 1.2 x 0.8 x 1.9 m
PESO EUROPALET: 260 kg
CAJAS POR PALET: 168



ENCORE

VASO REFRESCO ALTO

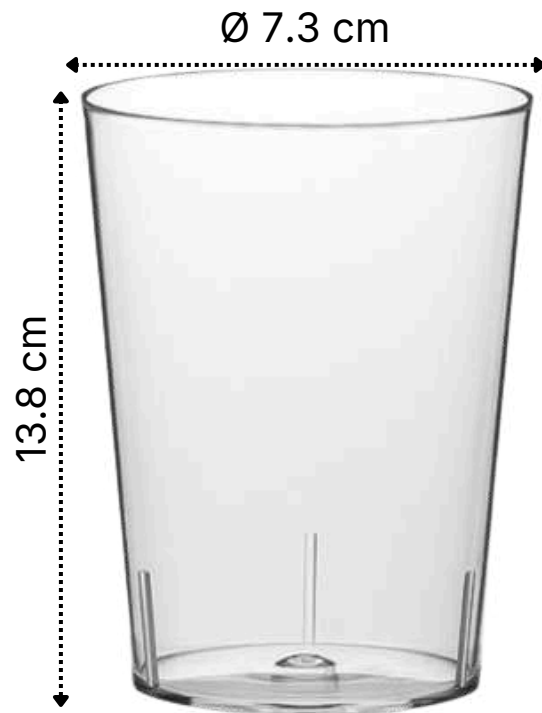

REF:278

MEDIDAS:	Ø7.3 x 13.8 cm
CAPACIDAD:	400 ml
PESO:	61.8 g
MATERIAL:	SAN
ACABADO:	Translúcido
COLOR:	Sin color
TIPOS DE IMPRESIÓN:	SERIGRAFÍA 1 TINTA SERIGRAFÍA 2 TINTAS



UNIDADES POR CAJA: 22
MEDIDAS CAJA: 17 x 15 x 21 cm
PESO CAJA: 1.36 kg



UNIDADES POR EUROPALET: 3696
MEDIDAS EUROPALET: 1.2 x 0.8 x 1.9 m
PESO EUROPALET: 236 kg
CAJAS POR PALET: 168



ENCORE

VASO PREMIUM 500

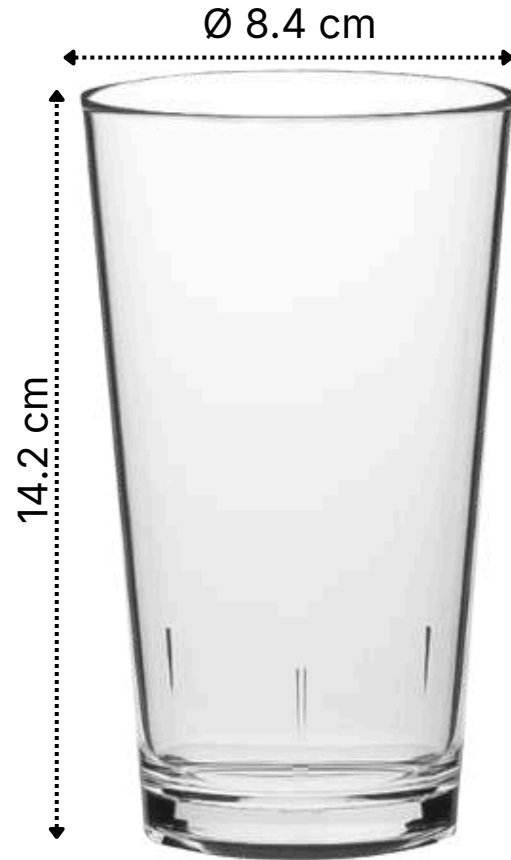

REF:735

MEDIDAS:	Ø8,4 x 14,2 cm
CAPACIDAD:	500 ml
PESO:	97.2g
MATERIAL:	SAN
ACABADO:	Translúcido
COLOR:	Sin color
TIPOS DE IMPRESIÓN:	SERIGRAFÍA 1 TINTA SERIGRAFÍA 2 TINTAS



UNIDADES POR CAJA: 18
MEDIDAS CAJA: 17 x 15 x 21 cm
PESO CAJA: 1.74 kg



UNIDADES POR EUROPALET: 3024
MEDIDAS EUROPALET: 1.2 x 0.8 x 1.9 m
PESO EUROPALET: 309 kg
CAJAS POR PALET: 168



ENCORE

VASO PREMIUM PLUS

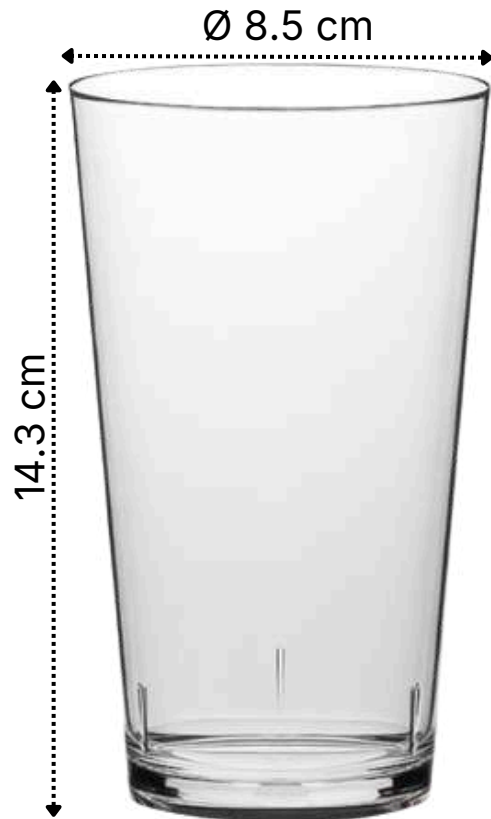

REF: 938

MEDIDAS:	Ø8.5 x 14.3 cm
CAPACIDAD:	470 ml
PESO:	150g
MATERIAL:	SAN
ACABADO:	Translúcido
COLOR:	Sin color
TIPOS DE IMPRESIÓN:	SERIGRAFÍA 1 TINTA SERIGRAFÍA 2 TINTAS



UNIDADES POR CAJA: 12
MEDIDAS CAJA: 17 x 15 x 21 cm
PESO CAJA: 1.8 kg



UNIDADES POR EUROPALET: 2016
MEDIDAS EUROPALET: 1.2 x 0.8 x 1.9 m
PESO EUROPALET: 317 kg
CAJAS POR PALET: 26



ENCORE

VASO MOJITO



REF:275

MEDIDAS:

Ø8,4 x 14,2 cm

CAPACIDAD:

410 ml

PESO:

106 g

MATERIAL:

SAN

ACABADO:

Translúcido

COLOR:

Sin color

TIPOS DE IMPRESIÓN:

SERIGRAFÍA 1 TINTA
SERIGRAFÍA 2 TINTAS



UNIDADES POR CAJA: 12

MEDIDAS CAJA: 17 x 15 x 21 cm

PESO CAJA: 1.27 kg



UNIDADES POR EUROPALET: 2016

MEDIDAS EUROPALET: 1.2 x 0.8 x 1.9 m

PESO EUROPALET: 213.6 kg

CAJAS POR PALET: 168



ENCORE

COPA CAVA PARELLADA

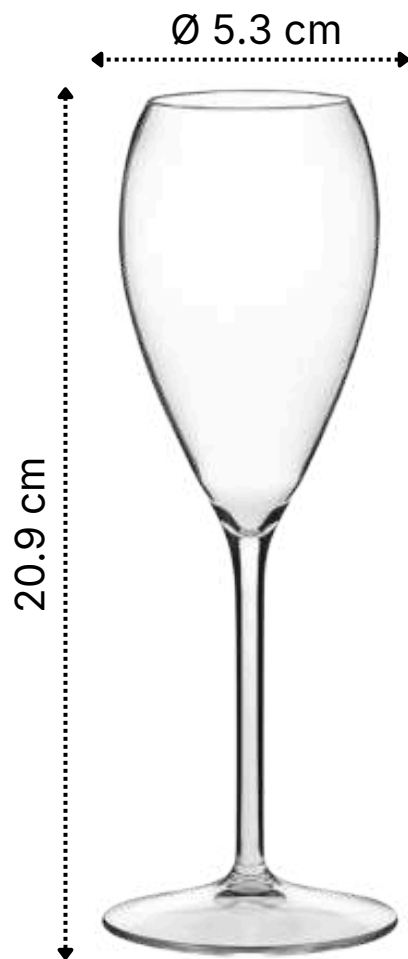

REF: 81

MEDIDAS:	Ø5.3 x 20.9 cm
CAPACIDAD:	200 ml
PESO:	70 g
MATERIAL:	TRITAN
ACABADO:	Translúcido
COLOR:	Sin color
TIPOS DE IMPRESIÓN:	SERIGRAFÍA 1 TINTA SERIGRAFÍA 2 TINTAS



UNIDADES POR CAJA: 12
MEDIDAS CAJA: 17 x 15 x 21 cm
PESO CAJA: 0.48 kg



UNIDADES POR EUROPALET: 2016
MEDIDAS EUROPALET: 1.2 x 0.8 x 1.9 m
PESO EUROPALET: 175 kg
CAJAS POR PALET: 168



ENCORE

COPA CAVA FLAUTA



REF: 80

MEDIDAS:	Ø5.3 x 20.9 cm
CAPACIDAD:	180 ml
PESO:	70 g
MATERIAL:	TRITAN
ACABADO:	Translúcido
COLOR:	Sin color
TIPOS DE IMPRESIÓN:	SERIGRAFÍA 1 TINTA SERIGRAFÍA 2 TINTAS



UNIDADES POR CAJA: 12
MEDIDAS CAJA: 17 x 15 x 21 cm
PESO CAJA: 0.84 kg



UNIDADES POR EUROPALET: 2016
MEDIDAS EUROPALET: 1.2 x 0.8 x 1.9 m
PESO EUROPALET: 151 kg
CAJAS POR PALET: 168



ENCORE

COPA CHARDONNAY

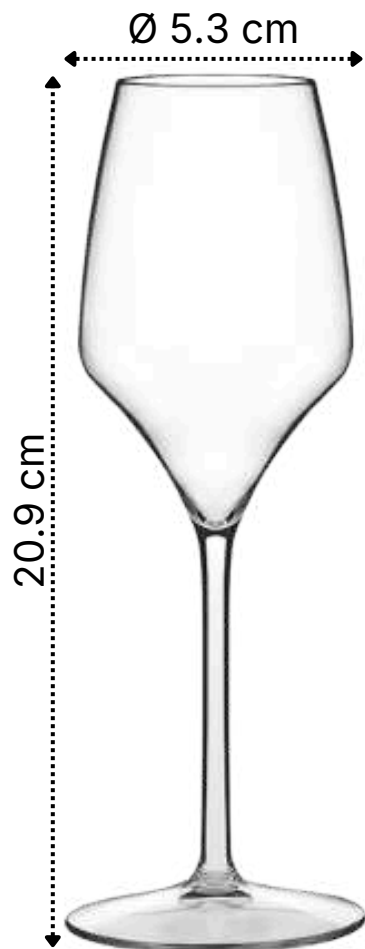

REF: 524

MEDIDAS:	Ø5.3 x 20.9 cm
CAPACIDAD:	250 ml
PESO:	69 g
MATERIAL:	TRITAN
ACABADO:	Translúcido
COLOR:	Sin color
TIPOS DE IMPRESIÓN:	SERIGRAFÍA 1 TINTA SERIGRAFÍA 2 TINTAS



UNIDADES POR CAJA: 20
MEDIDAS CAJA: 17 x 15 x 21 cm
PESO CAJA: 1.38 kg



UNIDADES POR EUROPALET: 1.920
MEDIDAS EUROPALET: 1.2 x 0.8 x 1.9 m
PESO EUROPALET: 148 kg
CAJAS POR PALET: 96



ENCORE

COPA CHARDONNAY 340



REF: 818

MEDIDAS:	Ø6 x 18.8 cm
CAPACIDAD:	340 ml
PESO:	61.6 g
MATERIAL:	TRITAN
ACABADO:	Translúcido
COLOR:	Sin color
TIPOS DE IMPRESIÓN:	SERIGRAFÍA 1 TINTA SERIGRAFÍA 2 TINTAS



UNIDADES POR CAJA: 12
MEDIDAS CAJA: 28 x 25 x 22 cm
PESO CAJA: 0,74 kg



UNIDADES POR EUROPALET: 1.152
MEDIDAS EUROPALET: 1.2 x 0.8 x 1.91 m
PESO EUROPALET: 71 kg
CAJAS POR PALET: 96



ENCORE

COPA CAVA VINO SAN



REF: 956

MEDIDAS:	Ø6. x 18.8 cm
CAPACIDAD:	220 ml
PESO:	94.7 g
MATERIAL:	SAN / TRITAN
ACABADO:	Translúcido
COLOR:	Sin color
TIPOS DE IMPRESIÓN:	SERIGRAFÍA 1 TINTA SERIGRAFÍA 2 TINTAS



UNIDADES POR CAJA: 48
MEDIDAS CAJA: 44 x 23 x 30 cm
PESO CAJA: 4,55 kg



UNIDADES POR EUROPALET: 2.304
MEDIDAS EUROPALET: 1.2 x 0.8 x 1.74 m
PESO EUROPALET: 218,4 kg
CAJAS POR PALET: 48



ENCORE

COPA CAVA VINO TRITAN

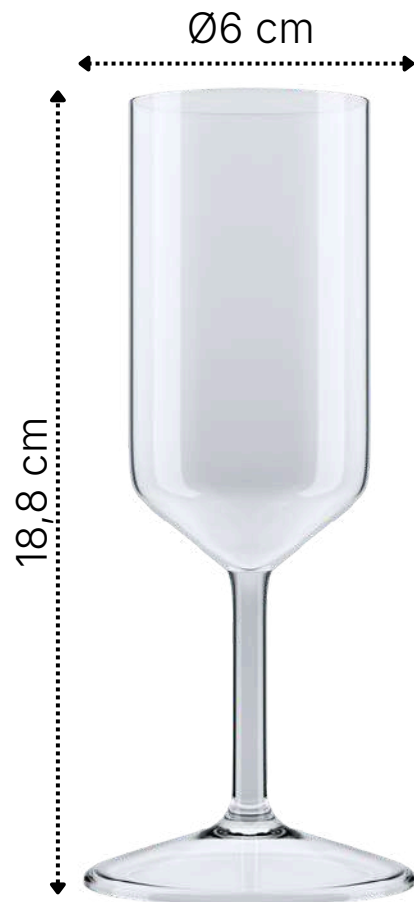

REF: 960

MEDIDAS:	Ø6. x 18.8 cm
CAPACIDAD:	220 ml
PESO:	94.7 g
MATERIAL:	SAN / TRITAN
ACABADO:	Translúcido
COLOR:	Sin color
TIPOS DE IMPRESIÓN:	SERIGRAFÍA 1 TINTA SERIGRAFÍA 2 TINTAS



UNIDADES POR CAJA: 48
MEDIDAS CAJA: 44 x 23 x 30 cm
PESO CAJA: 4,55 kg



UNIDADES POR EUROPALET: 2.304
MEDIDAS EUROPALET: 1.2 x 0.8 x 1.74 m
PESO EUROPALET: 218,4 kg
CAJAS POR PALET: 48



ENCORE

COPA CABERNET



REF: 820

MEDIDAS:	Ø6,5 x 21,3 cm
CAPACIDAD:	460 ml
PESO:	91.6 g
MATERIAL:	TRITAN
ACABADO:	Translúcido
COLOR:	Sin color
TIPOS DE IMPRESIÓN:	SERIGRAFÍA 1 TINTA SERIGRAFÍA 2 TINTAS



UNIDADES POR CAJA: 12
MEDIDAS CAJA: 28 x 25 x 23 cm
PESO CAJA: 1,1 kg



UNIDADES POR EUROPALET: 1.152
MEDIDAS EUROPALET: 1.2 x 0.8 x 1.91 m
PESO EUROPALET: 105,6 kg
CAJAS POR PALET: 96



ENCORE

COPA MARINA ALTA



REF: 819

MEDIDAS:	Ø6 x 18,8 cm
CAPACIDAD:	370 ml
PESO:	61.6 g
MATERIAL:	TRITAN
ACABADO:	Translúcido
COLOR:	Sin color
TIPOS DE IMPRESIÓN:	SERIGRAFÍA 1 TINTA SERIGRAFÍA 2 TINTAS



UNIDADES POR CAJA: 12
MEDIDAS CAJA: 28 x 25 x 22 cm
PESO CAJA: 0,74 kg



UNIDADES POR EUROPALET: 1.152
MEDIDAS EUROPALET: 1.2 x 0.8 x 1.91 m
PESO EUROPALET: 71 kg
CAJAS POR PALET: 96



ENCORE

COPA CATAVINOS

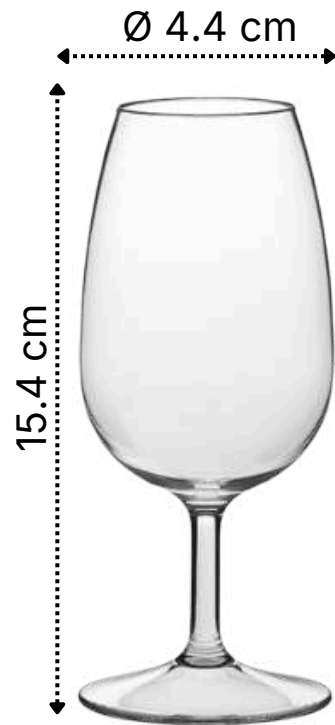

REF: 75

MEDIDAS:	Ø4.4 x 15.4 cm
CAPACIDAD:	220 ml
PESO:	52.5g
MATERIAL:	TRITAN
ACABADO:	Translúcido
COLOR:	Sin color
TIPOS DE IMPRESIÓN:	SERIGRAFÍA 1 TINTA SERIGRAFÍA 2 TINTAS



UNIDADES POR CAJA: 12
MEDIDAS CAJA: 17 x 15 x 21 cm
PESO CAJA: 0.630 kg



UNIDADES POR EUROPALET: 2.016
MEDIDAS EUROPALET: 1.2 x 0.8 x 1.9 m
PESO EUROPALET: 106 kg
CAJAS POR PALET: 168



ENCORE

COPA BALÓN 700



REF: 857

MEDIDAS:	Ø8,2 x 20,8 cm
CAPACIDAD:	700 ml
PESO:	100.8 g
MATERIAL:	TRITAN
ACABADO:	Translúcido
COLOR:	Sin color
TIPOS DE IMPRESIÓN:	SERIGRAFÍA 1 TINTA SERIGRAFÍA 2 TINTAS



UNIDADES POR CAJA: 8
MEDIDAS CAJA: 28 x 27 x 23 cm
PESO CAJA: 1,1 kg



UNIDADES POR EUROPALET: 768
MEDIDAS EUROPALET: 1.2 x 0.8 x 2 m
PESO EUROPALET: 105,6 kg
CAJAS POR PALET: 96



ENCORE

COPA BALÓN PEQUEÑA

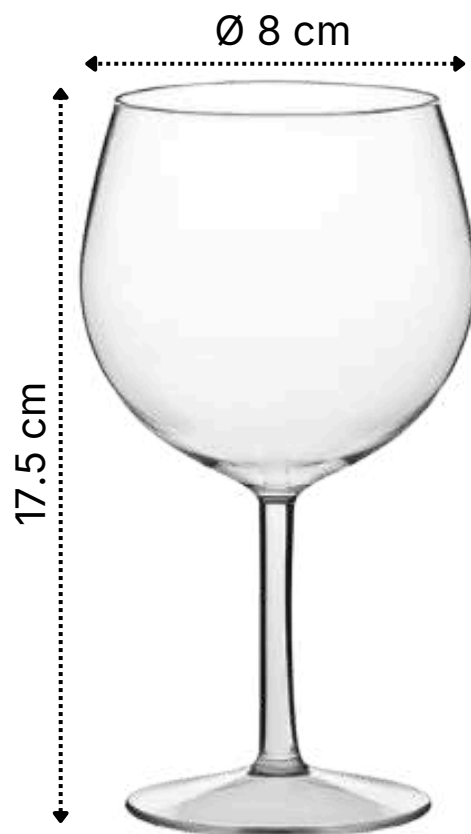

REF: 267

MEDIDAS:	Ø8 x 17.5 cm
CAPACIDAD:	700 ml
PESO:	101.7g
MATERIAL:	TRITAN
ACABADO:	Translúcido
COLOR:	Sin color
TIPOS DE IMPRESIÓN:	SERIGRAFÍA 1 TINTA SERIGRAFÍA 2 TINTAS



UNIDADES POR CAJA: 9
MEDIDAS CAJA: 17 x 15 x 21 cm
PESO CAJA: 0.916 kg



UNIDADES POR EUROPALET: 864
MEDIDAS EUROPALET: 1.2 x 0.8 x 1.9 m
PESO EUROPALET: 88kg
CAJAS POR PALET: 96



ENCORE

COPA CERVEZA VIENA



REF: 370

MEDIDAS:	Ø6 x 17.5cm
CAPACIDAD:	400 ml
PESO:	95.6g
MATERIAL:	TRITAN
ACABADO:	Translúcido
COLOR:	Sin color
TIPOS DE IMPRESIÓN:	SERIGRAFÍA 1 TINTA SERIGRAFÍA 2 TINTAS



UNIDADES POR CAJA: 6
MEDIDAS CAJA: 17 x 15 x 21 cm
PESO CAJA: 0.574 kg



UNIDADES POR EUROPALET: 1.008
MEDIDAS EUROPALET: 1.2 x 0.8 x 1.9 m
PESO EUROPALET: 98kg
CAJAS POR PALET: 168



ENCORE

COPA CERVEZA PRAGA

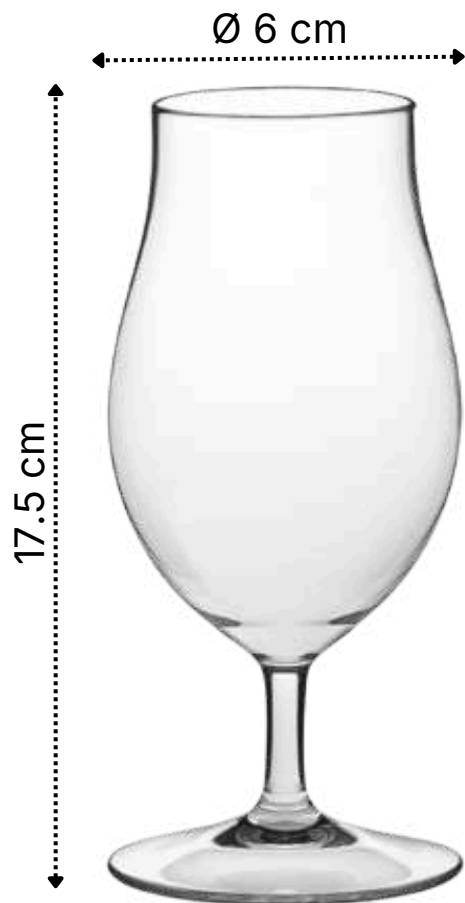

REF: 369

MEDIDAS:	Ø6 x 17.5cm
CAPACIDAD:	400 ml
PESO:	95.3g
MATERIAL:	TRITAN
ACABADO:	Translúcido
COLOR:	Sin color
TIPOS DE IMPRESIÓN:	SERIGRAFÍA 1 TINTA SERIGRAFÍA 2 TINTAS



UNIDADES POR CAJA: 6
MEDIDAS CAJA: 17 x 15 x 21 cm
PESO CAJA: 0.57 kg



UNIDADES POR EUROPALET: 1.008
MEDIDAS EUROPALET: 1.2 x 0.8 x 1.9 m
PESO EUROPALET: 98kg
CAJAS POR PALET: 168



ENCORE

COPA WHISKY

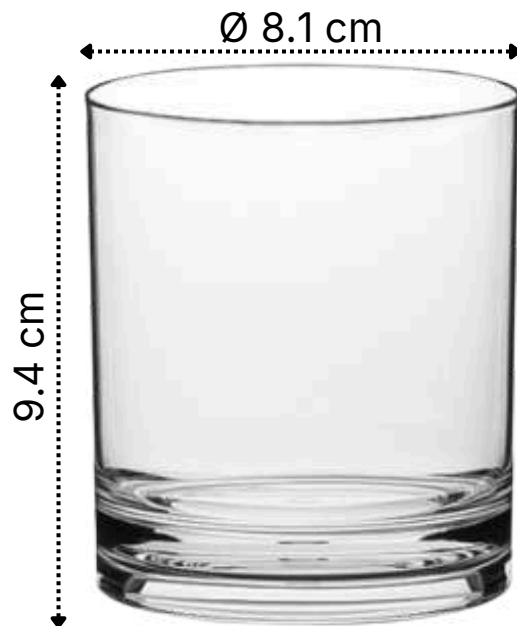

REF: 273

MEDIDAS:	Ø8.1 x 9.4 cm
CAPACIDAD:	350 ml
PESO:	100 g
MATERIAL:	TRITAN
ACABADO:	Translúcido
COLOR:	Sin color
TIPOS DE IMPRESIÓN:	SERIGRAFÍA 1 TINTA SERIGRAFÍA 2 TINTAS



UNIDADES POR CAJA: 12
MEDIDAS CAJA: 17 x 15 x 21 cm
PESO CAJA: 1.2 kg



UNIDADES POR EUROPALET: 2.016
MEDIDAS EUROPALET: 1.2 x 0.8 x 1.9 m
PESO EUROPALET: 148 kg
CAJAS POR PALET: 175



ENCORE

COPA ROSÉ

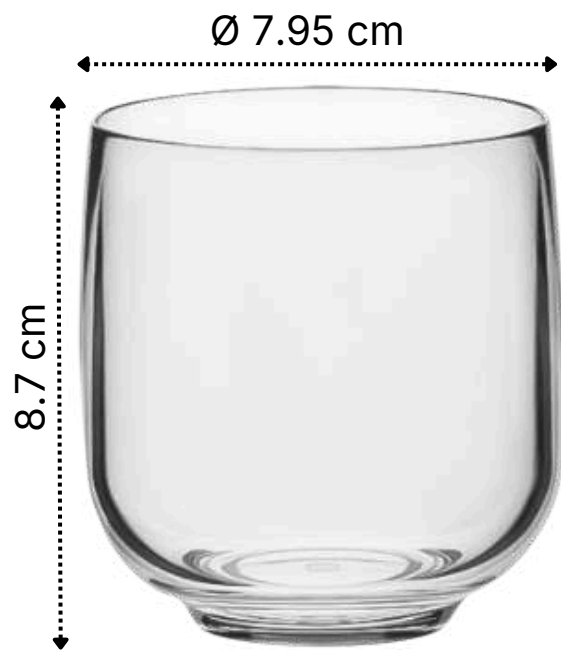

REF: 274

MEDIDAS:	Ø7.95 x 8.7 cm
CAPACIDAD:	300 ml
PESO:	105.6 g
MATERIAL:	SAN
ACABADO:	Translúcido
COLOR:	Sin color
TIPOS DE IMPRESIÓN:	SERIGRAFÍA 1 TINTA SERIGRAFÍA 2 TINTAS



UNIDADES POR CAJA: 12
MEDIDAS CAJA: 17 x 15 x 21 cm
PESO CAJA: 1.268 kg



UNIDADES POR EUROPALET: 2.016
MEDIDAS EUROPALET: 1.2 x 0.8 x 1.9 m
PESO EUROPALET: 229kg
CAJAS POR PALET: 168



ENCORE

COPA CÓCTEL

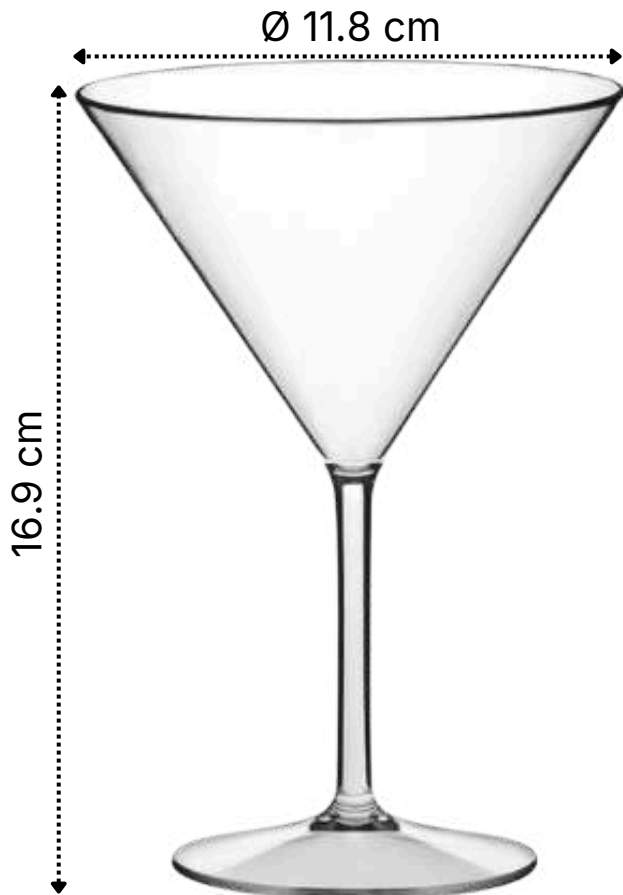

REF: 264

MEDIDAS:	Ø11.8 x 16.9 cm
CAPACIDAD:	300 ml
PESO:	95 g
MATERIAL:	TRITAN
ACABADO:	Translúcido
COLOR:	Sin color
TIPOS DE IMPRESIÓN:	SERIGRAFÍA 1 TINTA SERIGRAFÍA 2 TINTAS



UNIDADES POR CAJA: 8
MEDIDAS CAJA: 17 x 15 x 21 cm
PESO CAJA: 0.760 kg



UNIDADES POR EUROPALET: 768
MEDIDAS EUROPALET: 1.2 x 0.8 x 1.9 m
PESO EUROPALET: 93kg
CAJAS POR PALET: 96 8



ENCORE

COPA MARGARITA

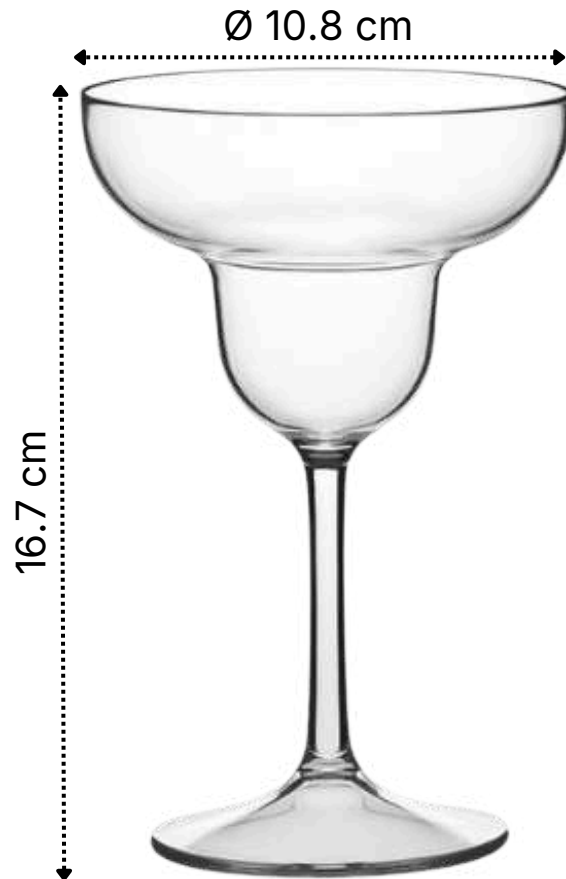

REF: 268

MEDIDAS:	Ø10.8 x 16.7 cm
CAPACIDAD:	290 ml
PESO:	93.3 g
MATERIAL:	TRITAN
ACABADO:	Translúcido
COLOR:	Sin color
TIPOS DE IMPRESIÓN:	SERIGRAFÍA 1 TINTA SERIGRAFÍA 2 TINTAS



UNIDADES POR CAJA: 9
MEDIDAS CAJA: 17 x 15 x 21 cm
PESO CAJA: 0.84 kg



UNIDADES POR EUROPALET: 864
MEDIDAS EUROPALET: 1.2 x 0.8 x 1.9 m
PESO EUROPALET: 97kg
CAJAS POR PALET: 96



ENCORE

SERIGRAFÍA

IMPRESIÓN DIRECTA Y DURADERA

La serigrafía es una técnica de impresión directa sobre los vasos que ofrece una excelente relación precio-calidad. Es ideal para producciones a gran escala, garantizando un acabado resistente y duradero, perfecto para eventos y marcas que buscan visibilidad con un diseño nítido y profesional.

ÁREA DE IMPRESIÓN: No cubre toda la superficie del vaso y deja un margen sin impresión en la parte superior e inferior.

Colores sólidos. No permite gradaciones.

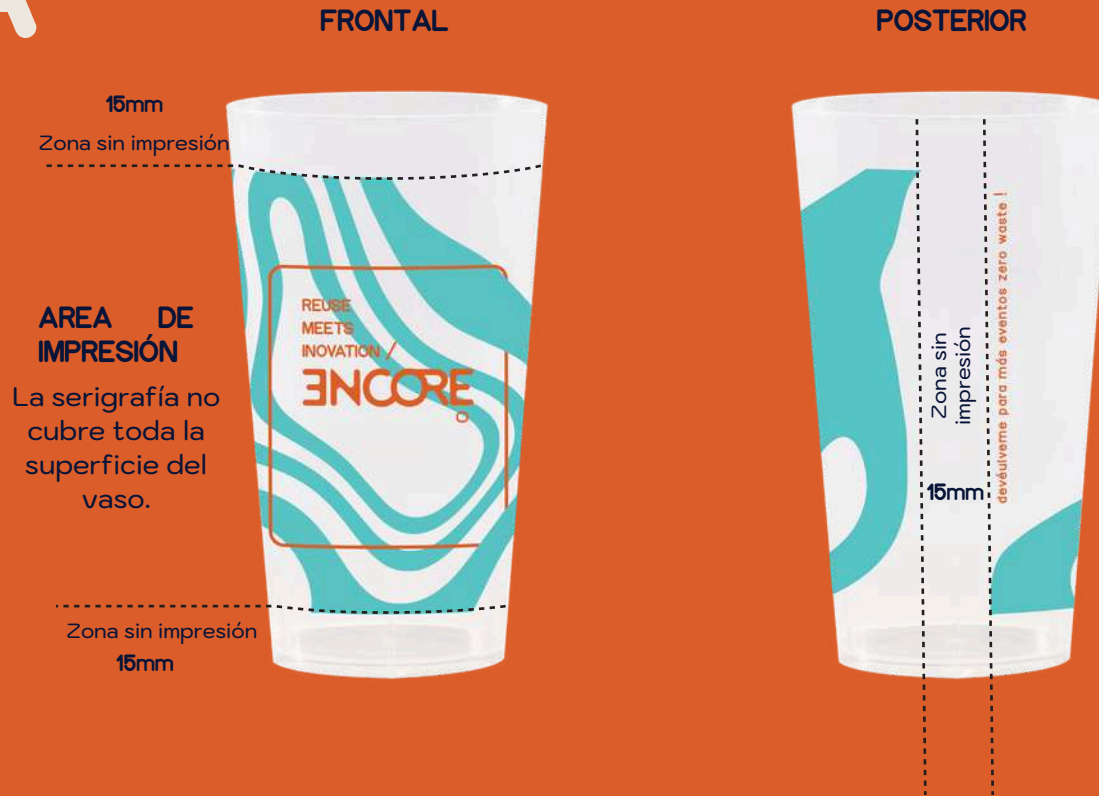

*La serigrafía rodea el vaso, excepto por un espacio de 15mm aprox. donde se encuentran los bordes en la cara posterior.

Impresión directa sobre la superficie del vaso con tinta. Requiere una pantalla (fotolito) por cada color.

SERIGRAFÍA (1 o 2 COLORES)

Colores creados con la guía PANTONE.

IML LAMINADO

One / Full Color

IMPRESIÓN EN MOLDE, CALIDAD TOTAL, EN UNO O VARIOS COLORES

Nuestra tecnología de impresión en molde garantiza una integración perfecta del diseño en el vaso durante su fabricación, ofreciendo un acabado uniforme, duradero y de alta calidad.

Puedes elegir entre IML One, con impresión a un solo color en alta definición, o IML Full Color, que permite una reproducción cromática vibrante sin límites en la paleta.

ÁREA DE IMPRESIÓN: Cubre toda la superficie del vaso sin interrupciones ni márgenes sin imprimir.

Permite transparencias y transparencias

Color: **CMYK**
todos los colores



La impresión IML cubre toda la superficie del vaso

IML



Utiliza impresión offset.

Impresión en plano sobre una etiqueta plástica que se inyecta en el vaso durante el moldeo (IML – in mold labeling).

Los colores se crean utilizando el sistema CMYK (cian, magenta, amarillo y negro).

COMPARATIVA SERIGRAFÍA VS IML

Parámetro	Serigrafía (1 o 2 tintas)	IML (One & Full Color)
Método de impresión	Tinta impresa directamente sobre el vaso ya fabricado.	El diseño se fusiona con el vaso durante su fabricación, dentro del molde.
Variedad de color	Colores planos. No permite degradados ni sombras	IML One: un solo color en alta definición. IML Full Color: sin límites cromáticos, acepta degradados y efectos complejos.
Acabado	Ligeramente en relieve, textura perceptible.	Superficie lisa, sin relieves ni irregularidades.
Cobertura del vaso	Margen de aprox 15mm en la parte superior e inferior	Cobertura total del vaso (360°), sin márgenes sin imprimir.
Resistencia	Alta resistencia a lavados y al uso continuado.	Máxima resistencia: el diseño no se raya, decolora ni desgasta con el tiempo.
Tiempo de producción	Producción más ágil, ideal para pedidos urgentes o tiradas pequeñas.	Requiere planificación y fabricación, ideal para medianas o grandes producciones.
Diseños recomendados	Logotipos, textos, líneas gruesas, trazos sencillos y colores sólidos.	IML One: minimalismo, branding limpio. IML Full Color: ilustraciones, coleccionables, branding de alto impacto.
Aplicación ideal	Eventos puntuales, lanzamientos rápidos, tiradas limitadas.	Eventos masivos, campañas de marca, diseños premium, producciones a gran escala.
Coste estimado (€)	€ – Menor coste de producción debido a un proceso de impresión más sencillo.	€€€ – Más rentable a mayor volumen.
Grosor mínimo de líneas	0,35 mm (1 pt)	Recomendación general: evitar líneas muy finas si se usan transparencias o negativos complejos.
Margen de seguridad	No aplica específicamente.	Incluir margen de seguridad de 3 mm en todo el contorno del diseño.
Compatibilidad	Compatible con todos nuestros modelos en este catálogo	Compatible únicamente con la gama Festival/Eventos y algunos otros modelos

OFICINAS EN :

BARCELONA



(+34) 932 693 001



info@encore-solution.com



C/ Noi del Sucre,75 nave 08840 Viladecans, Barcelona

LISBOA



(+34) +351 910 941 366



marcia.santos@encore-solution.com



Av. Miguel Bombarda, 36 , 6º A 1050-165 (Lisboa)

ENCORE

REUSE MEETS INNOVATION

